



Wydział Samochodów i Maszyn Roboczych

POLITECHNIKA WARSZAWSKA

Teoria maszyn i podstawy automatyki
semestr zimowy 2019/2020

dr inż. Sebastian Korczak

Wykład 4

Ruch złożony.

Analityczna metoda wyznaczania prędkości
i przyspieszeń mechanizmów płaskich.

Mechanizmy krzywkowe.

Prędkości w ruchu złożonym

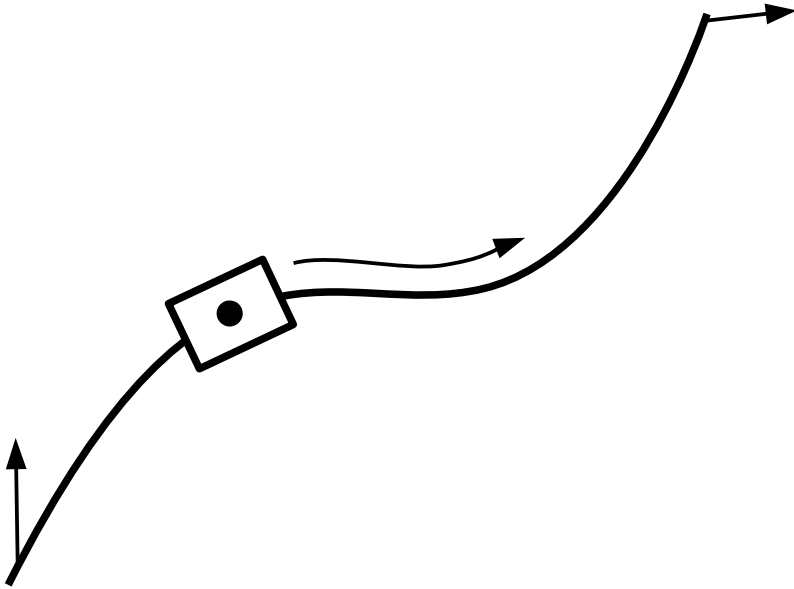

Prędkości w ruchu złożonym

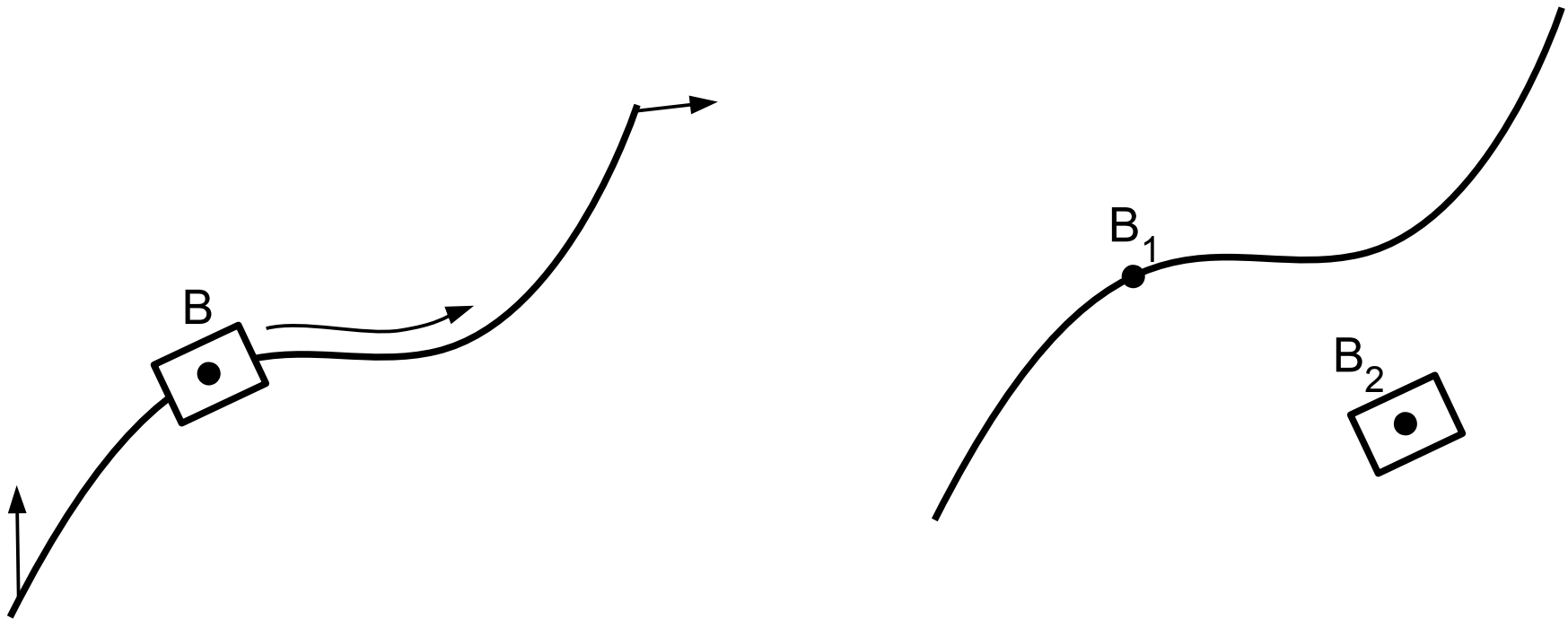

Prędkości w ruchu złożonym

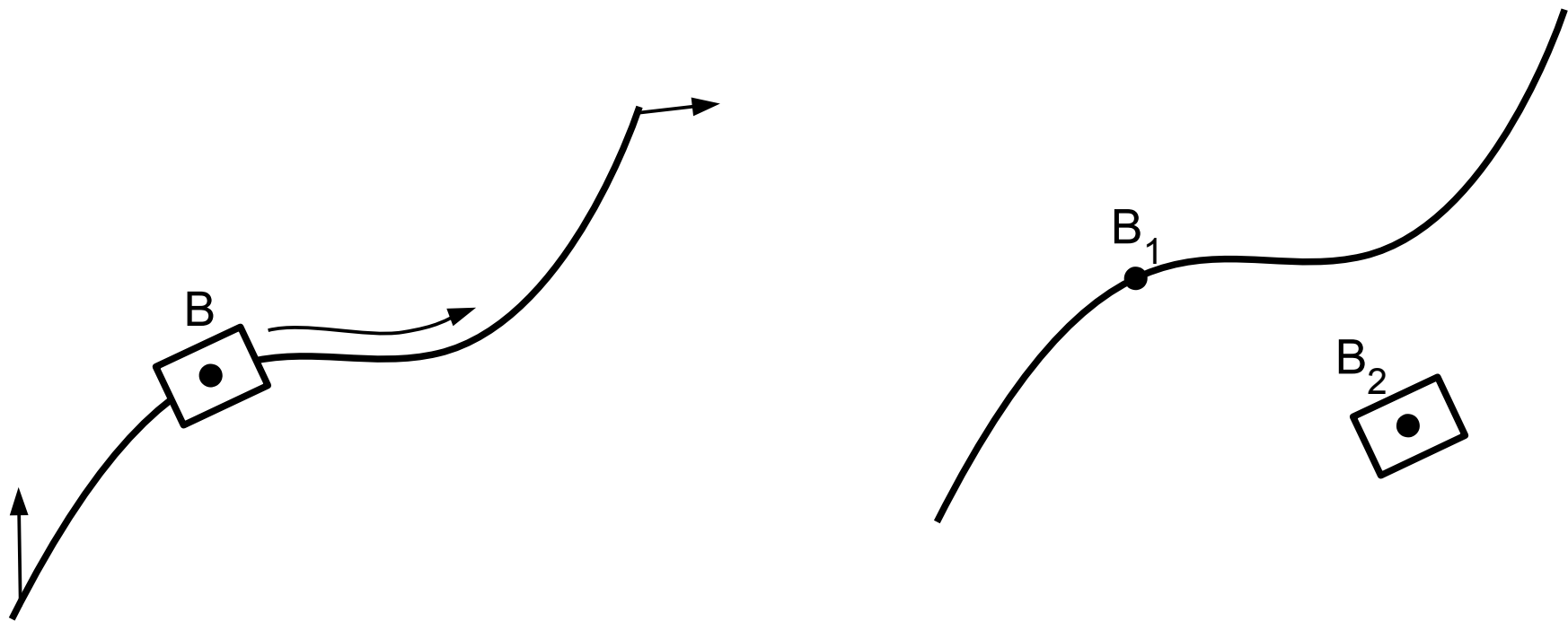

$$\vec{v}_{B_2} = \vec{v}_{B_1} + \vec{v}_{B_2 B_1}$$

Prędkość
bezwzględna
punktu B_2

Prędkość
unoszenia
(prędkość
bezwzględna
punktu B_1)

Prędkość
względna

Przyspieszenia w ruchu złożonym

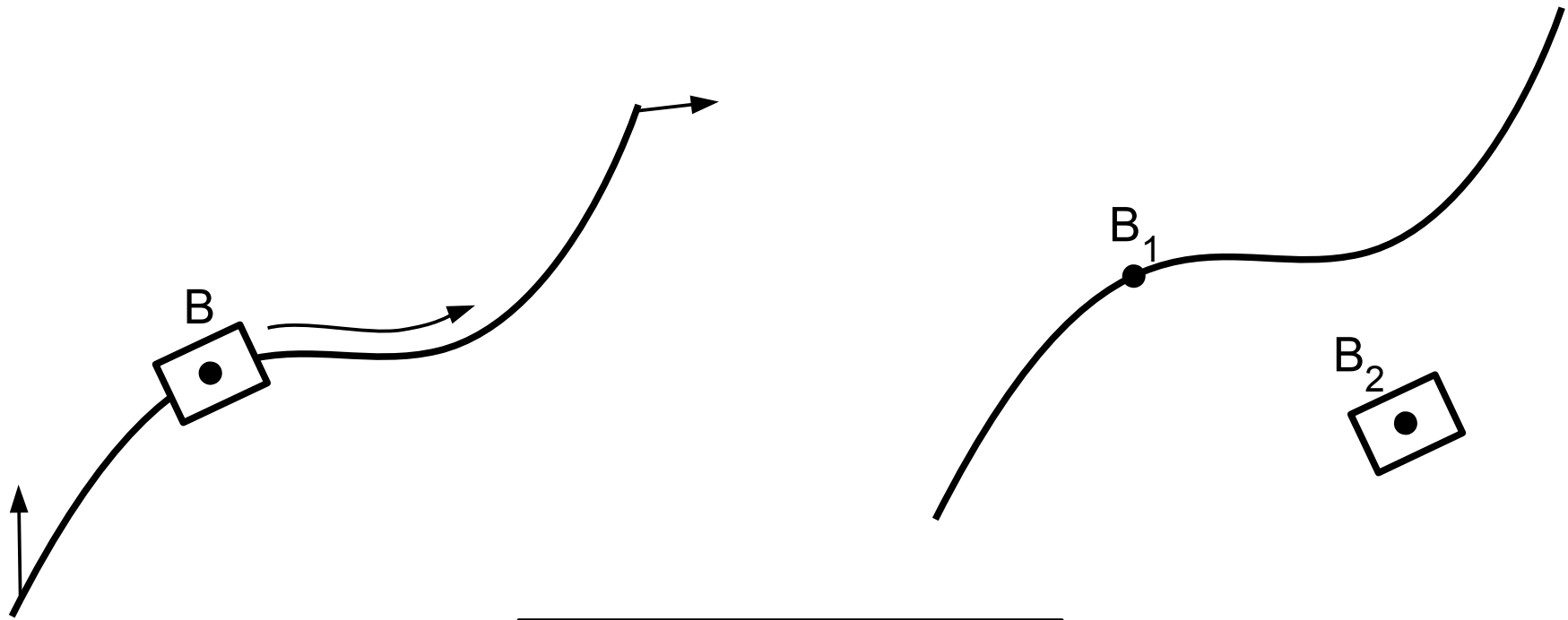

$$\vec{a}_{B2} = \vec{a}_{B1}^u + \vec{a}_{B2B1}^w + \vec{a}^c$$

Bezwzględne przyspieszenie punktu B2

Przyspieszenie unoszenia (bezwzględne przyspieszenie punktu B1)

Przyspieszenie względne

Przyspieszenie Coriolisa

$$\vec{a}^c = 2 \vec{\omega}_u \times \vec{v}_{B2B1}$$

Metody rozkładu ruchu płaskiego

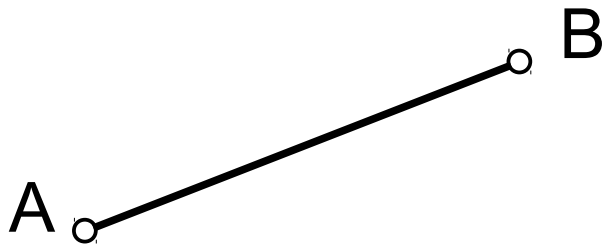

$$\vec{v}_B = \vec{v}_A + \vec{v}_{BA}$$

$$\vec{a}_B = \vec{a}_A + \vec{a}_{BA}$$

Ruch złożony

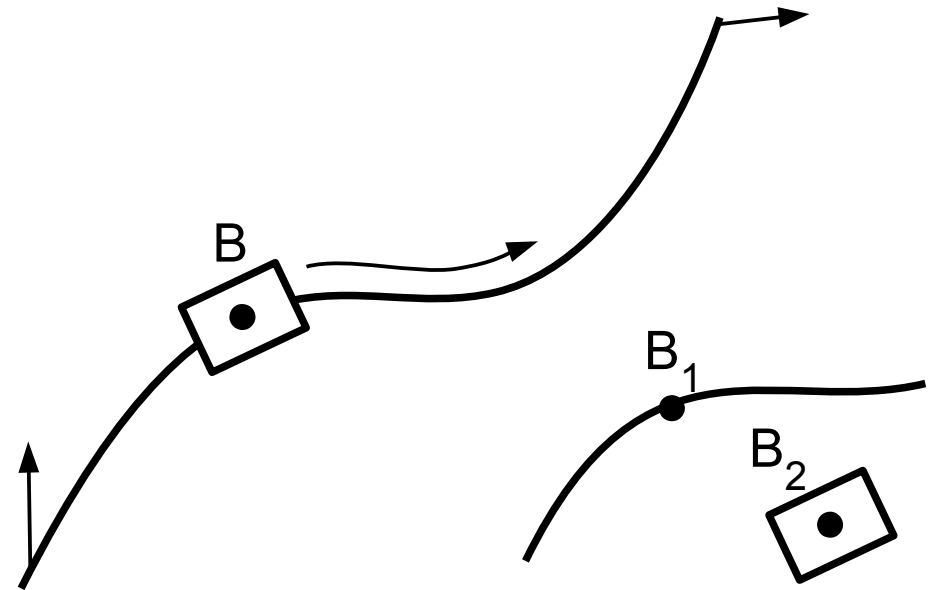

$$\vec{v}_{B2} = \vec{v}_{B1} + \vec{v}_{B2B1}$$

$$\vec{a}_{B2} = \vec{a}_{B1}^u + \vec{a}_{B2B1}^w + \vec{a}^c$$

Prędkości i przyspieszenia w ruchu złożonym

Przykład

Dane: geometria, prędkość
kątowna członu napędowego

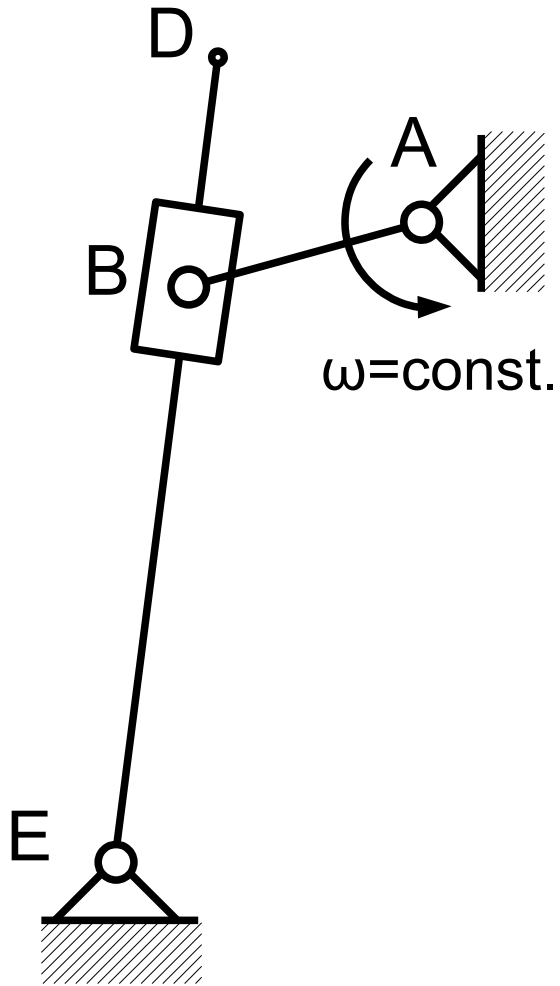

Prędkości i przyspieszenia w ruchu złożonym

Przykład

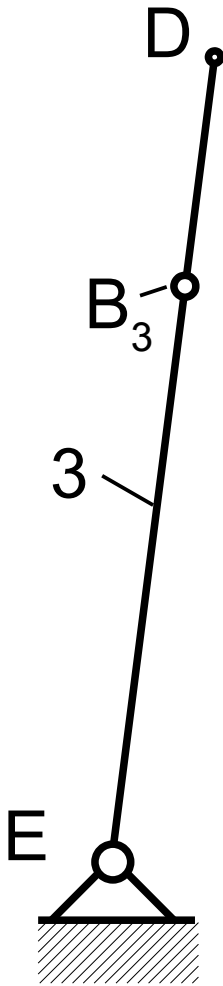
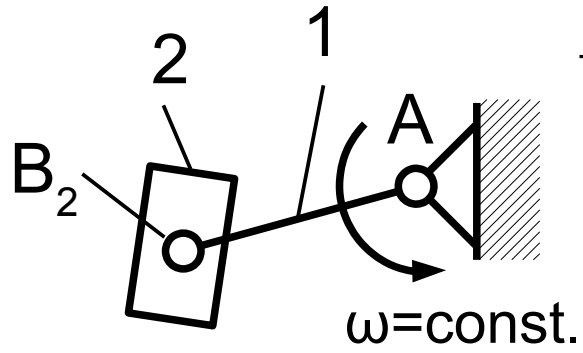

Prędkości i przyspieszenia w ruchu złożonym

Przykład

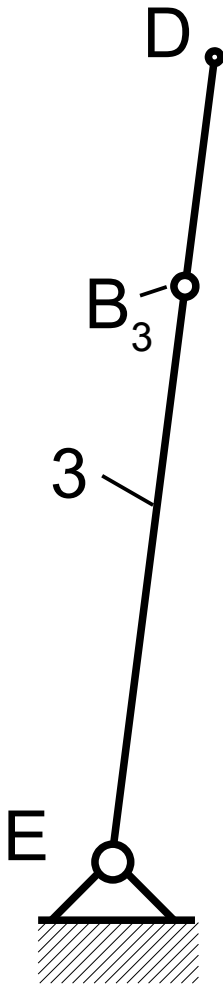
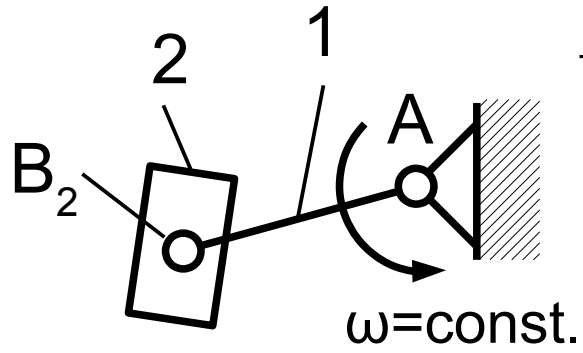

Prędkości i przyspieszenia w ruchu złożonym

Przykład

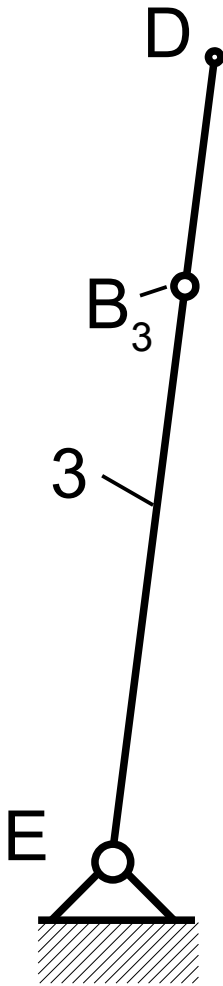
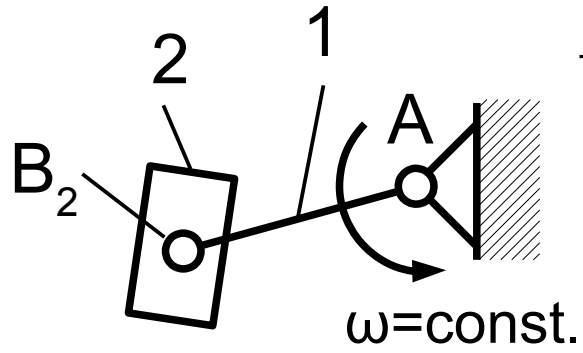

Prędkości i przyspieszenia w ruchu złożonym

Przykład

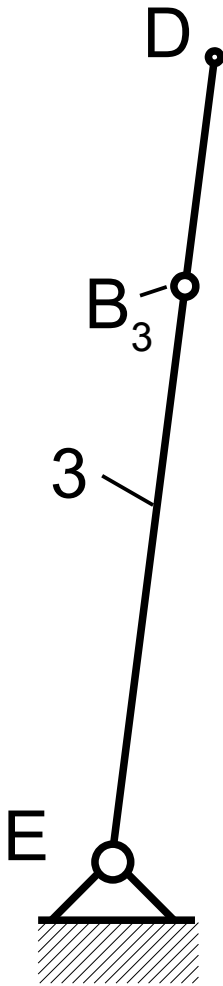
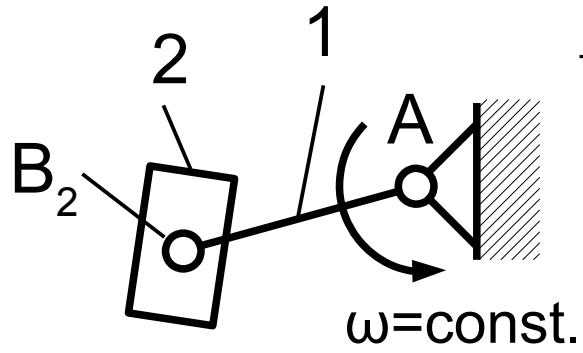

Prędkości i przyspieszenia w ruchu złożonym

Przykład

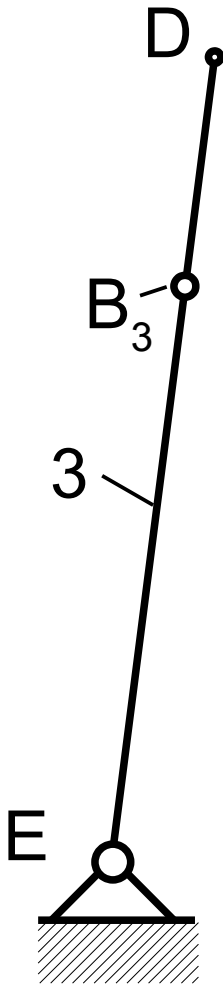
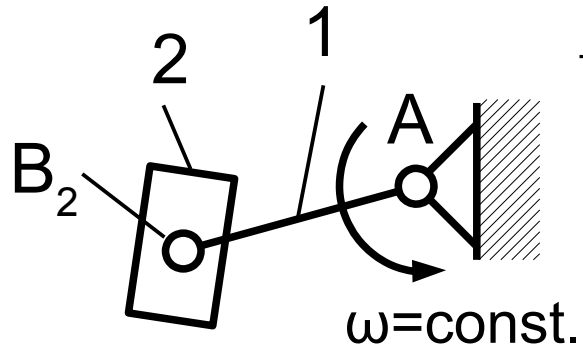

Prędkości i przyspieszenia

Przykład do projektów – rozwiązany w dodatku 1 do wykładu 3

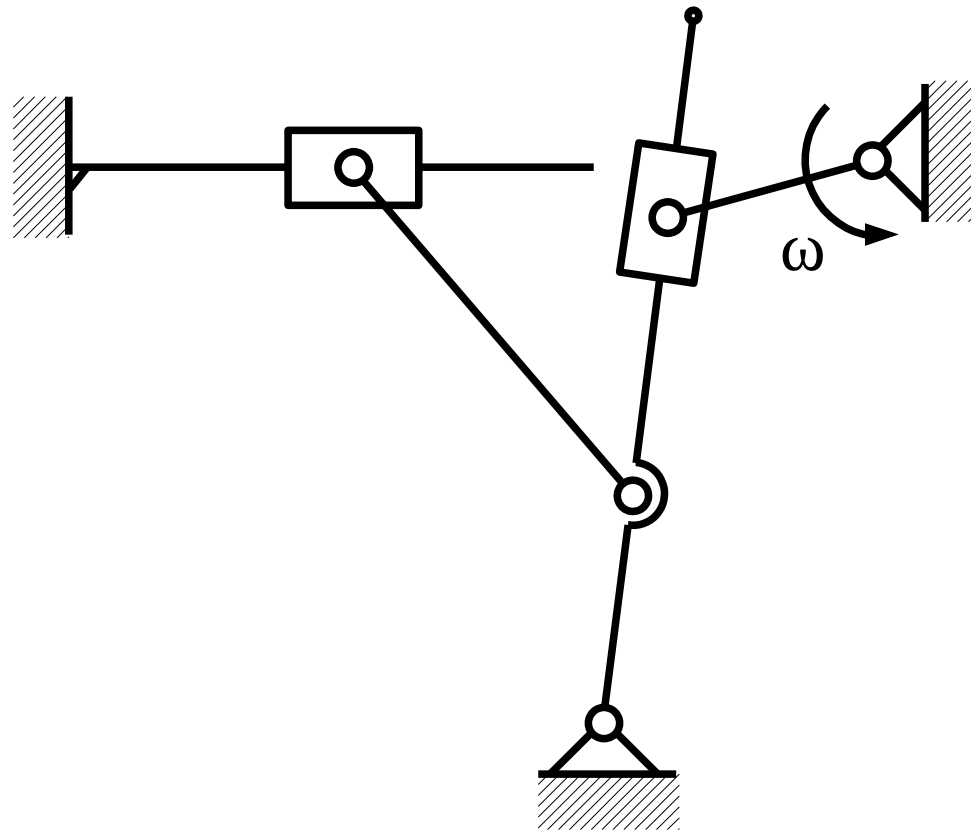

Metoda rozszerzania członu

Przykład do projektów – rozwiązany w dodatku 2 do wykładu 3

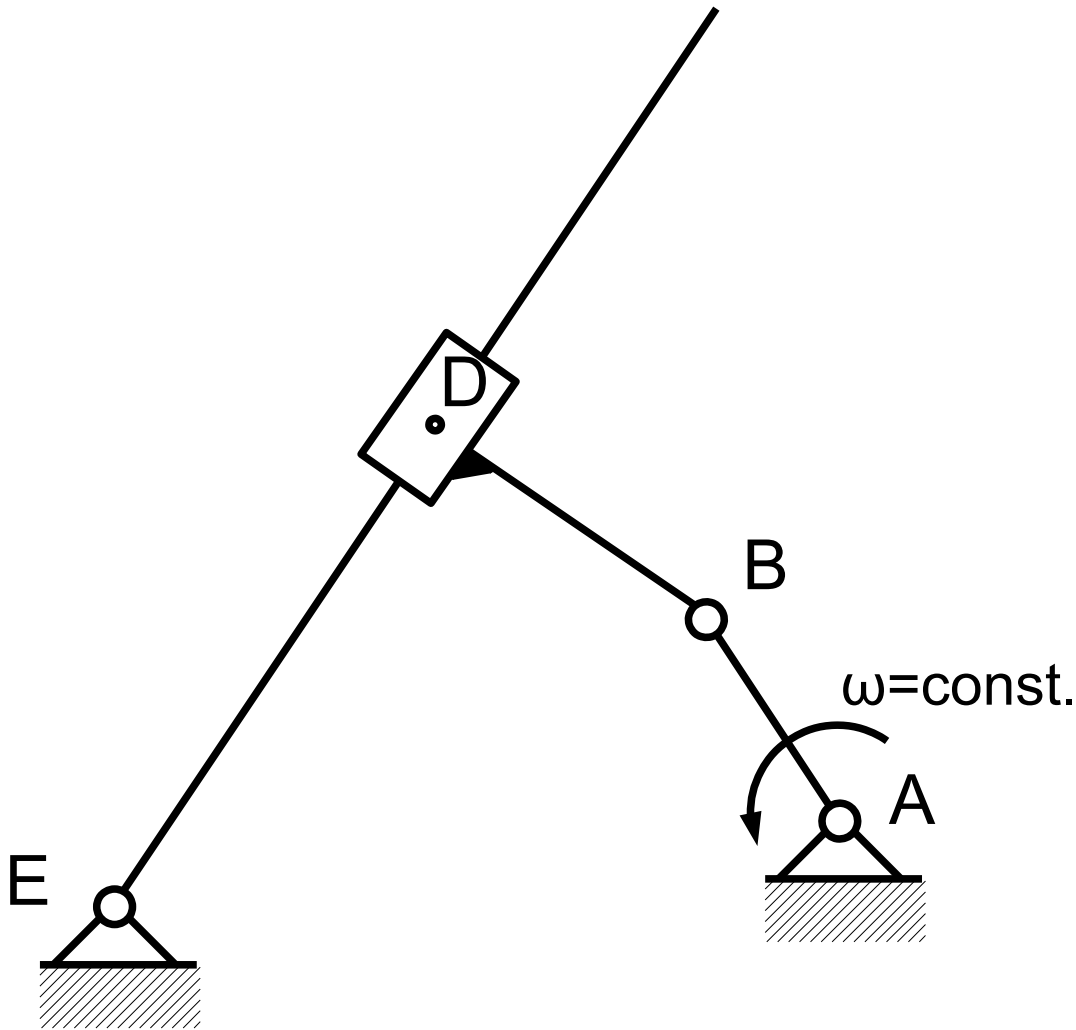

Prędkości i przyspieszenia

Przykład – do ćwiczenia w domu

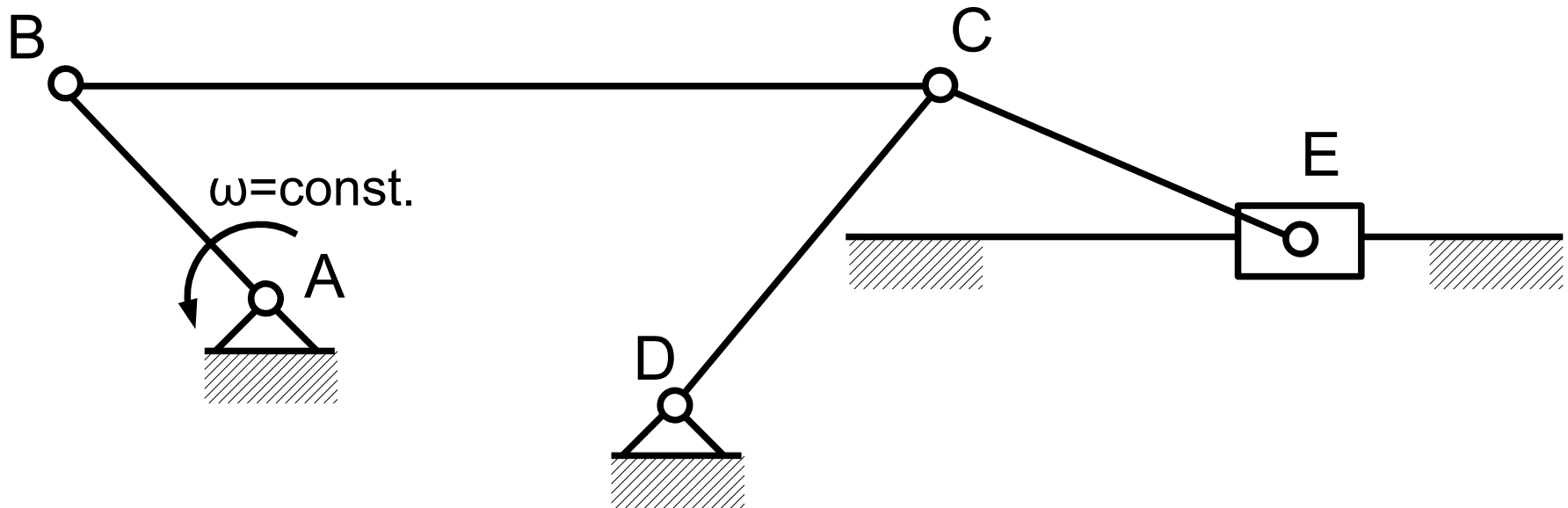

Prędkości i przyspieszenia

Przykład – do ćwiczenia w domu

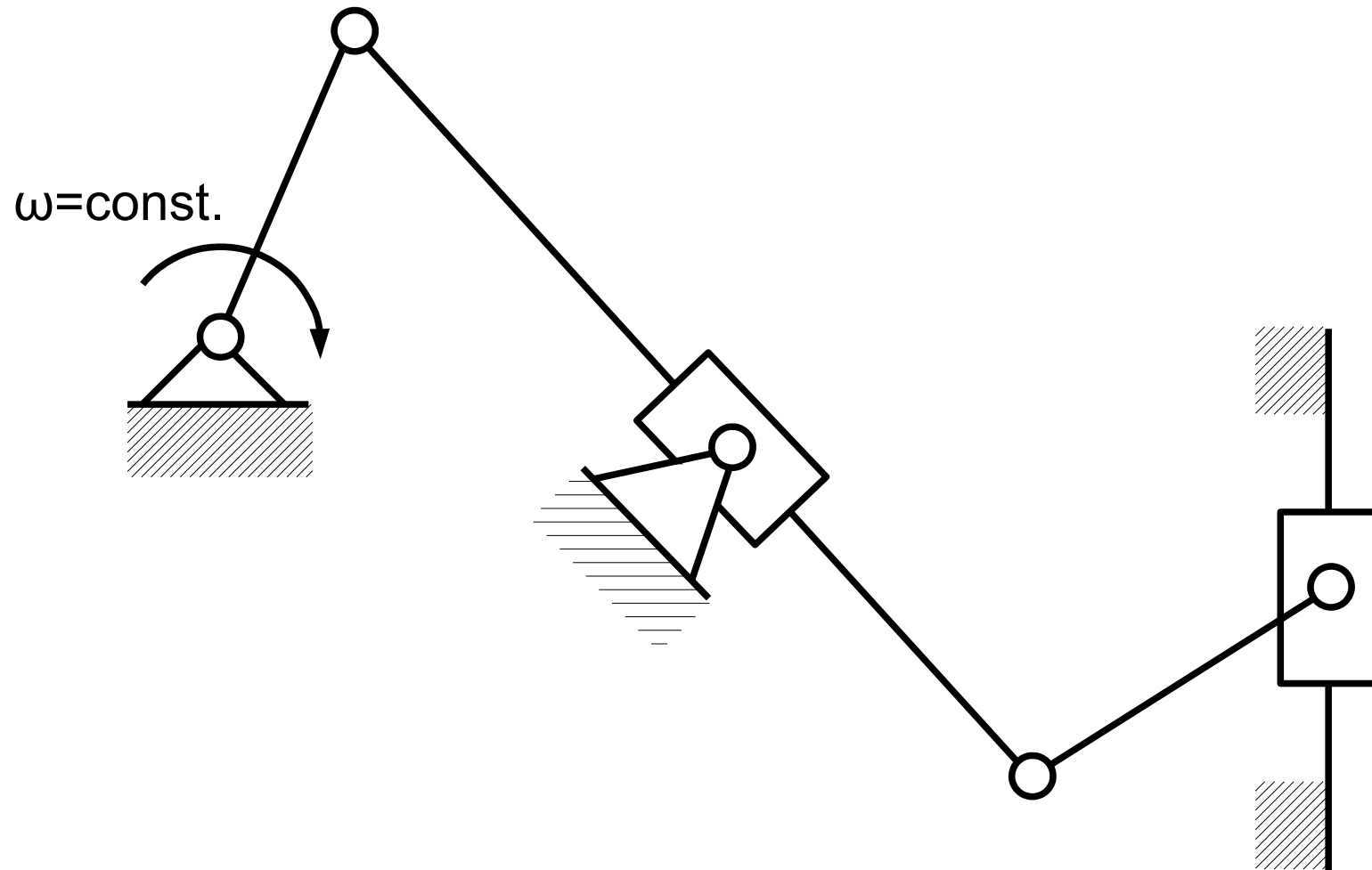

Procedura postępowania w metodzie analitycznej wyznaczania prędkości i przyspieszeń punktów mechanizmów płaskich

Procedura postępowania w metodzie analitycznej wyznaczania prędkości i przyspieszeń punktów mechanizmów płaskich

1. Wprowadzić kartezjański układ współrzędnych O_{xy} .

Procedura postępowania w metodzie analitycznej wyznaczania prędkości i przyspieszeń punktów mechanizmów płaskich

1. Wprowadzić kartezjański układ współrzędnych O_{xy} .
2. Człony mechanizmu zastąpić układem wektorów, które mogą w czasie ruchu mechanizmu zmieniać swoją długość, położenie i orientację.

Procedura postępowania w metodzie analitycznej wyznaczania prędkości i przyspieszeń punktów mechanizmów płaskich

1. Wprowadzić kartezjański układ współrzędnych O_{xy} .
2. Człony mechanizmu zastąpić układem wektorów, które mogą w czasie ruchu mechanizmu zmieniać swoją długość, położenie i orientację.
3. Wprowadzone wektory muszą tworzyć zamknięte wieloboki, często występując w obrębie grup strukturalnych mechanizmu.

Procedura postępowania w metodzie analitycznej wyznaczania prędkości i przyspieszeń punktów mechanizmów płaskich

1. Wprowadzić kartezjański układ współrzędnych O_{xy} .
2. Człony mechanizmu zastąpić układem wektorów, które mogą w czasie ruchu mechanizmu zmieniać swoją długość, położenie i orientację.
3. Wprowadzone wektory muszą tworzyć zamknięte wieloboki, często występując w obrębie grup strukturalnych mechanizmu.
4. Dla wszystkich wektorów wprowadzić jednakowo określone kąty ich orientacji względem wybranej osi (tzw. kąty skierowane). Przyjmijmy, że będą to kąty między dodatnią półosią osi x układu współrzędnych a dodatnim kierunkiem wektora, mierzone z dodatnim znakiem przeciwnie do ruchu wskazówek zegara.

Procedura postępowania w metodzie analitycznej wyznaczania prędkości i przyspieszeń punktów mechanizmów płaskich

4. Dla wszystkich wektorów wprowadzić jednakowo określone kąty ich orientacji względem wybranej osi (tzw. kąty skierowane). Przyjmijmy, że będą to kąty między dodatnią półosią osi x układu współrzędnych a dodatnim kierunkiem wektora, mierzone z dodatnim znakiem przeciwnie do ruchu wskazówek zegara.

Procedura postępowania w metodzie analitycznej wyznaczania prędkości i przyspieszeń punktów mechanizmów płaskich

1. Wprowadzić kartezjański układ współrzędnych O_{xy} .
2. Człony mechanizmu zastąpić układem wektorów, które mogą w czasie ruchu mechanizmu zmieniać swoją długość, położenie i orientację.
3. Wprowadzone wektory muszą tworzyć zamknięte wieloboki, często występując w obrębie grup strukturalnych mechanizmu.
4. Dla wszystkich wektorów wprowadzić jednakowo określone kąty ich orientacji względem wybranej osi (tzw. kąty skierowane). Przyjmijmy, że będą to kąty między dodatnią półosią osi x układu współrzędnych a dodatnim kierunkiem wektora, mierzone z dodatnim znakiem przeciwnie do ruchu wskazówek zegara.
5. Dla każdego z wieloboku wektorów zapisać wektorowe równanie ich sumy, np.:

$$\sum_{i=1}^{i=n} \vec{l}_i = 0$$

Procedura postępowania w metodzie analitycznej wyznaczania prędkości i przyspieszeń punktów mechanizmów płaskich

6. Zrzutować równania wektorowe na osie układu współrzędnych, np.:

$$x: \sum_{i=1}^{i=n} |\vec{l}_i| \cos \varphi_i = 0 \qquad y: \sum_{i=1}^{i=n} |\vec{l}_i| \sin \varphi_i = 0$$

Procedura postępowania w metodzie analitycznej wyznaczania prędkości i przyspieszeń punktów mechanizmów płaskich

6. Zrzutować równania wektorowe na osie układu współrzędnych, np.:

$$x: \sum_{i=1}^{i=n} |\vec{l}_i| \cos \varphi_i = 0 \qquad y: \sum_{i=1}^{i=n} |\vec{l}_i| \sin \varphi_i = 0$$

(przyjęcie jednakowej procedury wprowadzania kątów skierowanych pozwala wykonać powyższe rzutowanie bez konieczności rozpatrywania znaków)

Procedura postępowania w metodzie analitycznej wyznaczania prędkości i przyspieszeń punktów mechanizmów płaskich

6. Zrzutować równania wektorowe na osie układu współrzędnych, np.:

$$x: \sum_{i=1}^{i=n} |\vec{l}_i| \cos \varphi_i = 0 \qquad y: \sum_{i=1}^{i=n} |\vec{l}_i| \sin \varphi_i = 0$$

(przyjęcie jednakowej procedury wprowadzania kątów skierowanych pozwala wykonać powyższe rzutowanie bez konieczności rozpatrywania znaków)

Na tym etapie warto oznaczyć, które długości wektorów i kąty skierowania są znane (są stałe bo wynikają z geometrii mechanizmu), a które się zmieniają i są niewiadomymi funkcjami.

Procedura postępowania w metodzie analitycznej wyznaczania prędkości i przyspieszeń punktów mechanizmów płaskich

6. Zrzutować równania wektorowe na osie układu współrzędnych, np.:

$$x: \sum_{i=1}^{i=n} |\vec{l}_i| \cos \varphi_i = 0 \qquad y: \sum_{i=1}^{i=n} |\vec{l}_i| \sin \varphi_i = 0$$

(przyjęcie jednakowej procedury wprowadzania kątów skierowanych pozwala wykonać powyższe rzutowanie bez konieczności rozpatrywania znaków)

Na tym etapie warto oznaczyć, które długości wektorów i kąty skierowania są znane (są stałe bo wynikają z geometrii mechanizmu), a które się zmieniają i są niewiadomymi funkcjami.

W prawidłowo postawionym zadaniu na koniec tego etapu liczba niewiadomych powinna być równa liczbie równań rzutów.

Procedura postępowania w metodzie analitycznej wyznaczania prędkości i przyspieszeń punktów mechanizmów płaskich

6. Zrzutować równania wektorowe na osie układu współrzędnych, np.:

$$x: \sum_{i=1}^{i=n} |\vec{l}_i| \cos \varphi_i = 0 \qquad y: \sum_{i=1}^{i=n} |\vec{l}_i| \sin \varphi_i = 0$$

(przyjęcie jednakowej procedury wprowadzania kątów skierowanych pozwala wykonać powyższe rzutowanie bez konieczności rozpatrywania znaków)

Na tym etapie warto oznaczyć, które długości wektorów i kąty skierowania są znane (są stałe bo wynikają z geometrii mechanizmu), a które się zmieniają i są niewiadomymi funkcjami.

W prawidłowo postawionym zadaniu na koniec tego etapu liczba niewiadomych powinna być równa liczbie równań rzutów.

7. Rozwiązać równania rzutów wyznaczając niewiadome funkcje. Otrzymujemy na tym etapie funkcyjny opis ruchu mechanizmu.

Procedura postępowania w metodzie analitycznej wyznaczania prędkości i przyspieszeń punktów mechanizmów płaskich

8. Zróżniczkować wyznaczone w pkt. 7 funkcje aby uzyskać prędkości zmian długości wektorów i ich prędkości kątowe.

Dokonać kolejnego różniczkowania w celu uzyskania przyspieszeń zmian długości wektorów i przyspieszeń kątowych.

Procedura postępowania w metodzie analitycznej wyznaczania prędkości i przyspieszeń punktów mechanizmów płaskich

8. Zróżniczkować wyznaczone w pkt. 7 funkcje aby uzyskać prędkości zmian długości wektorów i ich prędkości kątowe.

Dokonać kolejnego różniczkowania w celu uzyskania przyspieszeń zmian długości wektorów i przyspieszeń kątowych.

9. Jeśli w pkt. 8 nie uzyskano pożądaných informacji należy zróżniczkować równania rzutów z pkt. 6. i wyznaczyć prędkości. Po kolejnym różniczkowaniu można wyznaczyć przyspieszenia. Bardzo pomocnicze może okazać się na tym etapie obrócenie układu współrzędnych o pewien kąt, co upraszcza niektóre składniki w równaniach rzutów.

Metoda analityczna – przykład: mechanizm korbowo-wodzikowy

Dane:

$$|AB| = r$$

$$|BC| = l$$

$$\varphi(t)$$

Szukane:

$$v_C, a_C$$

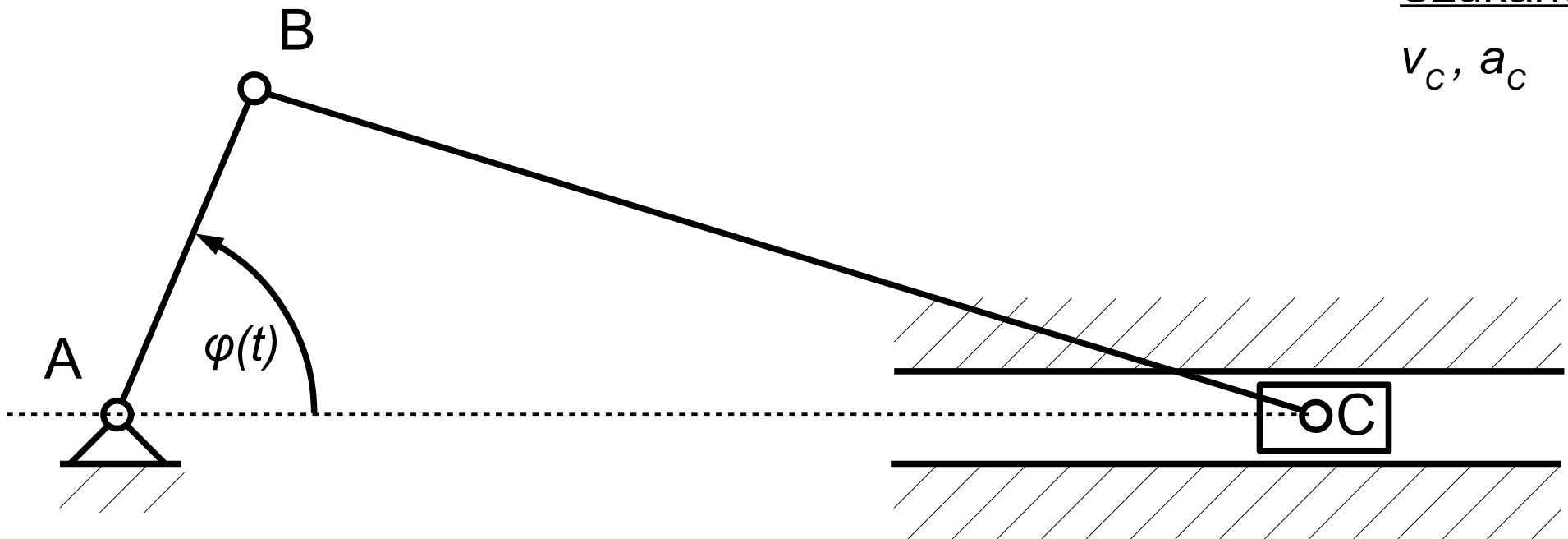

Metoda analityczna – przykład: mechanizm korbowo-wodzikowy

Dane:

$$|AB| = r$$

$$|BC| = l$$

$$\varphi(t)$$

Szukane:

$$v_C, a_C$$

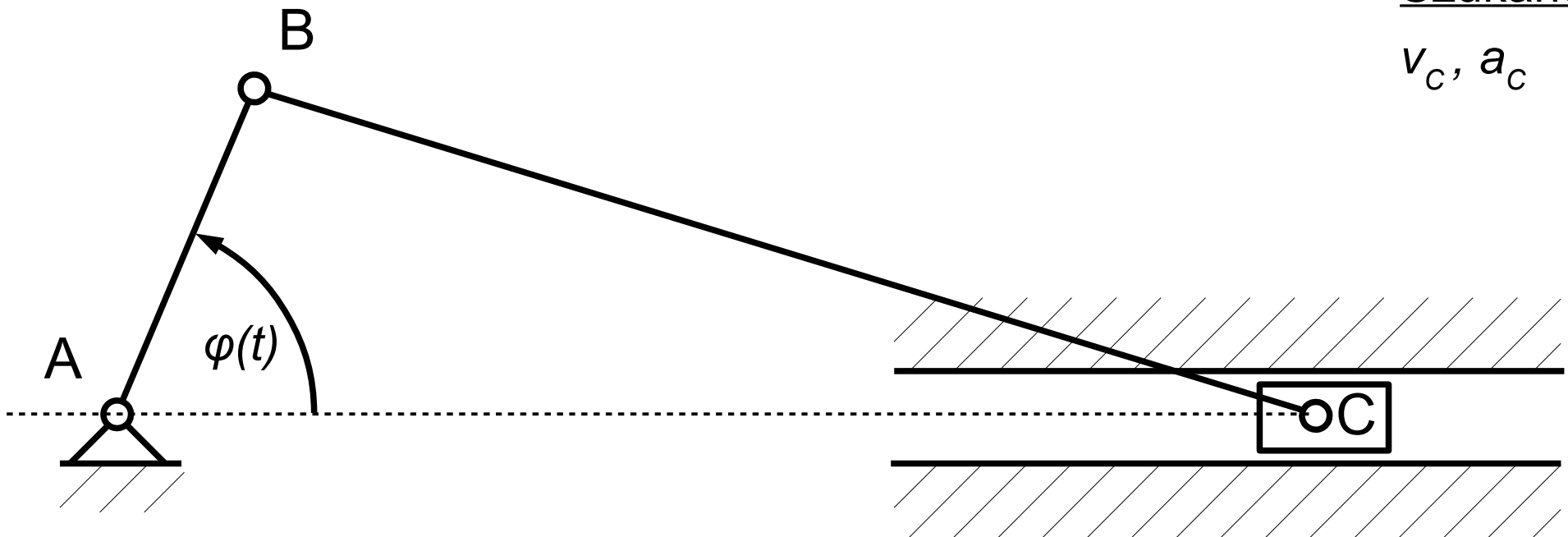

Metoda analityczna – przykład: mechanizm korbowo-wodzikowy

Dane:

$$|AB| = r$$

$$|BC| = l$$

$$\varphi(t)$$

Szukane:

$$v_C, a_C$$

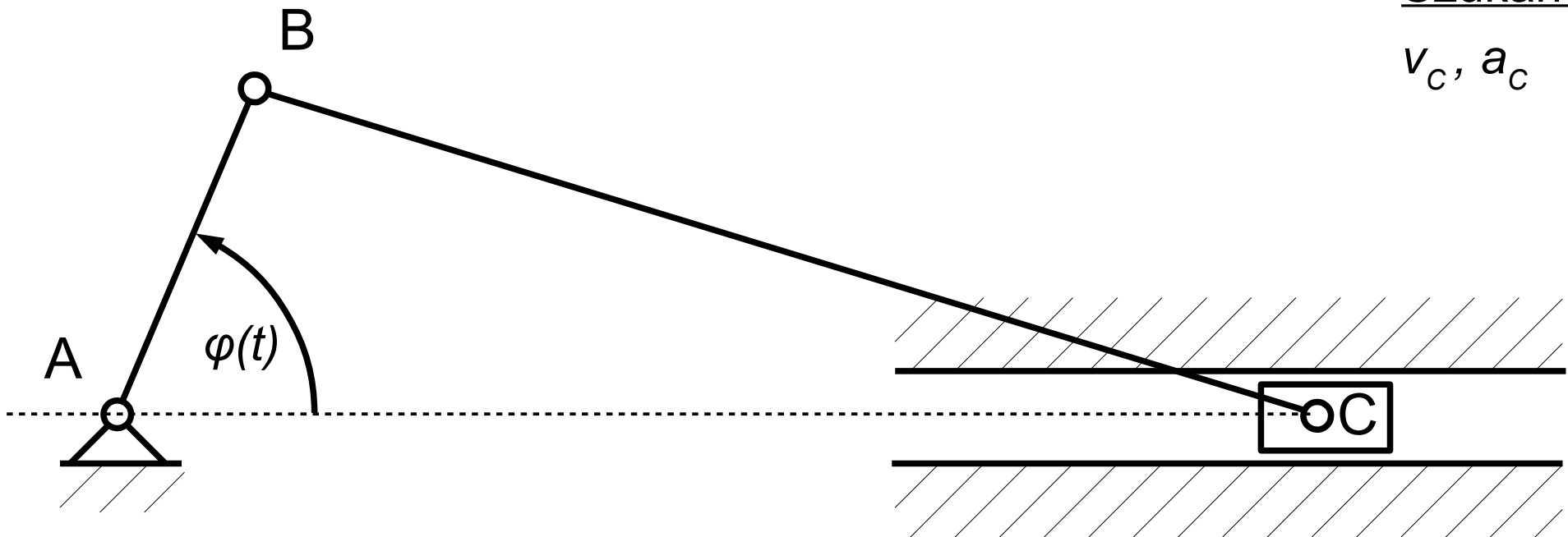

Metoda analityczna – przykład: mechanizm korbowo-wodzikowy

Dane:

$$|AB| = r$$

$$|BC| = l$$

$$\varphi(t)$$

Szukane:

$$v_c, a_c$$

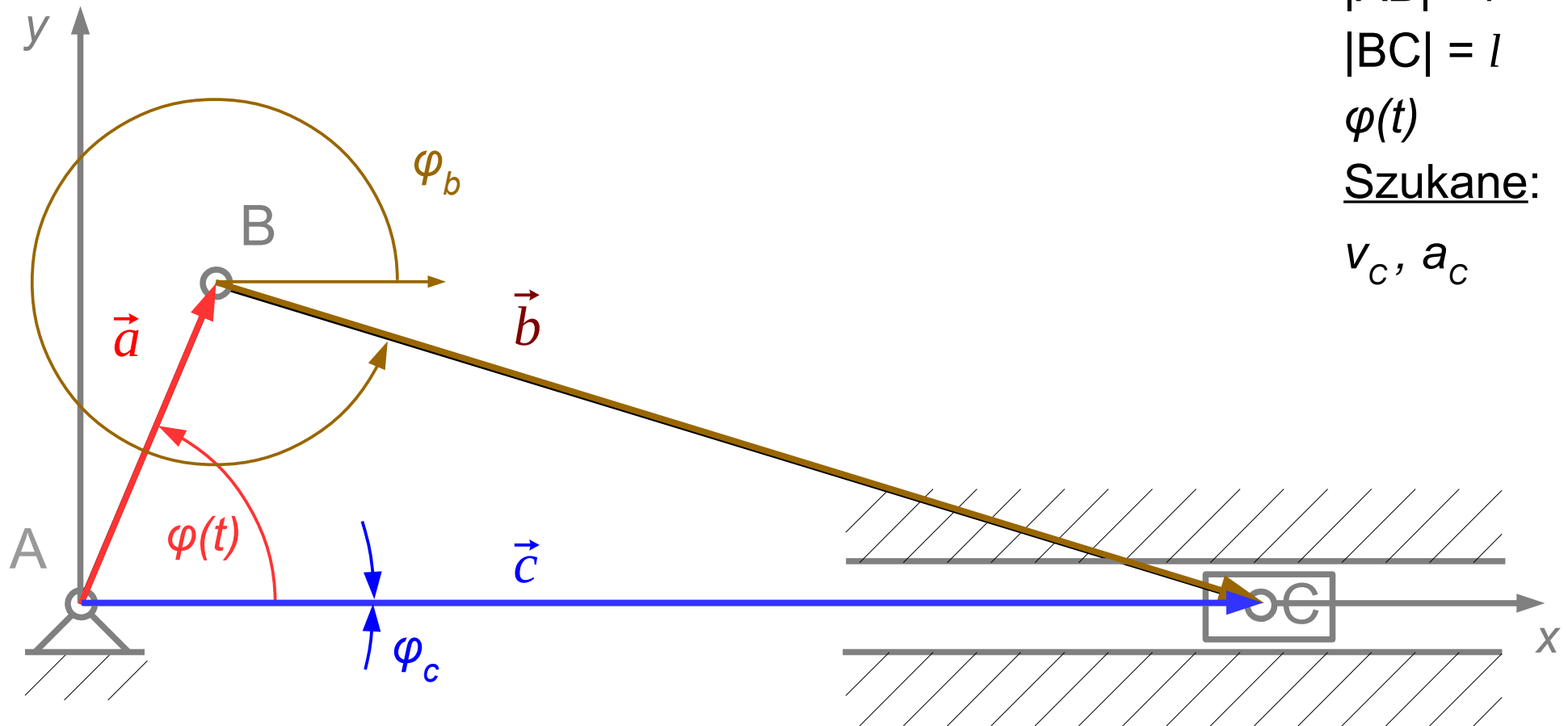

$$|\vec{a}| = r$$

$$\varphi(t)$$

$$|\vec{b}| = l$$

$$\varphi_b(t)$$

$$|\vec{c}| = c(t)$$

$$\varphi_c = 0$$

$$\vec{a} + \vec{b} = \vec{c}$$

$$x: r \cos \varphi(t) + l \cos \varphi_b(t) = c(t) \cos 0$$

$$y: r \sin \varphi(t) + l \sin \varphi_b(t) = c(t) \sin 0$$

Metoda analityczna – przykład: mechanizm korbowo-wodzikowy

$$\begin{aligned} r \cos \varphi(t) + l \cos \varphi_b(t) &= c(t) \cos 0 \\ r \sin \varphi(t) + l \sin \varphi_b(t) &= c(t) \sin 0 \end{aligned}$$

2 niewiadome

Metoda analityczna – przykład: mechanizm korbowo-wodzikowy

$$\begin{aligned} r \cos \varphi(t) + l \cos \varphi_b(t) &= c(t) \cos 0 \\ r \sin \varphi(t) + l \sin \varphi_b(t) &= c(t) \sin 0 \end{aligned}$$

2 niewiadome

Metoda analityczna – przykład: mechanizm korbowo-wodzikowy

$$\begin{aligned} r \cos \varphi(t) + l \cos \varphi_b(t) &= c(t) \cos 0 \\ r \sin \varphi(t) + l \sin \varphi_b(t) &= c(t) \sin 0 \end{aligned}$$

2 niewiadome

Metoda analityczna – przykład: mechanizm korbowo-wodzikowy

$$r \cos \varphi(t) + l \cos \varphi_b(t) = c(t) \cos 0$$

$$r \sin \varphi(t) + l \sin \varphi_b(t) = c(t) \sin 0$$

2 niewiadome

$$r \cos \varphi(t) + l \cos \varphi_b(t) = c(t)$$

$$r \sin \varphi(t) + l \sin \varphi_b(t) = 0$$

$$\sin \varphi_b(t) = -\frac{r}{l} \sin \varphi(t) = -\lambda \sin \varphi(t)$$

$$\varphi_b(t) = -\arcsin(\lambda \sin \varphi(t))$$

$$\sin^2 \varphi_b(t) + \cos^2 \varphi_b(t) = 1$$

$$\cos \varphi_b(t) = \pm \sqrt{1 - \sin^2 \varphi_b(t)}$$

$$\cos \varphi_b(t) = \pm \sqrt{1 - \lambda^2 \sin^2 \varphi(t)}$$

$$c(t) = r \cos \varphi(t) \pm l \sqrt{1 - \lambda^2 \sin^2 \varphi(t)}$$

$$c(t) = r \cos \varphi(t) + l \sqrt{1 - \lambda^2 \sin^2 \varphi(t)}$$



ale dla $\varphi(t) = 0$

musi być $c(t) = r + l$

Metoda analityczna – przykład: mechanizm korbowo-wodzikowy

ruch wozzika

$$c(t) = r \cos \varphi(t) + l \sqrt{1 - \lambda^2 \sin^2 \varphi(t)}$$

$$v_C(t) = \frac{dc(t)}{dt} = -r \dot{\varphi}(t) \sin \varphi(t) - \frac{-2l\lambda^2 \dot{\varphi}(t) \sin \varphi(t) \cos \varphi(t)}{2\sqrt{1 - \lambda^2 \sin^2 \varphi(t)}}$$

$$a_C(t) = \frac{dv_C(t)}{dt} = \dots$$

Metoda analityczna – przykład: mechanizm korbowo-wodzikowy

obliczenia w programie wxmaxima

```
(%i14) c: r*cos(%phi(t))+l*sqrt(1-%lambda^2*(sin(%phi(t)))^2);
v: diff(c,t,1);
a: diff(v,t,1);
```

$$(c) \quad l \sqrt{1 - \lambda^2 \sin(\varphi(t))^2} + r \cos(\varphi(t))$$

$$(v) \quad - \frac{\lambda^2 l \cos(\varphi(t)) \sin(\varphi(t)) \left(\frac{d}{dt} \varphi(t) \right)}{\sqrt{1 - \lambda^2 \sin(\varphi(t))^2}} - r \sin(\varphi(t)) \left(\frac{d}{dt} \varphi(t) \right)$$

$$(a) \quad - \frac{\lambda^2 l \cos(\varphi(t)) \sin(\varphi(t)) \left(\frac{d^2}{dt^2} \varphi(t) \right)}{\sqrt{1 - \lambda^2 \sin(\varphi(t))^2}} - r \sin(\varphi(t)) \left(\frac{d^2}{dt^2} \varphi(t) \right) + \frac{\lambda^2 l \sin(\varphi(t))^2 \left(\frac{d}{dt} \varphi(t) \right)^2}{\sqrt{1 - \lambda^2 \sin(\varphi(t))^2}}$$

$$\frac{\lambda^2 l \cos(\varphi(t))^2 \left(\frac{d}{dt} \varphi(t) \right)^2}{\sqrt{1 - \lambda^2 \sin(\varphi(t))^2}} - \frac{\lambda^4 l \cos(\varphi(t))^2 \sin(\varphi(t))^2 \left(\frac{d}{dt} \varphi(t) \right)^2}{(1 - \lambda^2 \sin(\varphi(t))^2)^{3/2}} - r \cos(\varphi(t)) \left(\frac{d}{dt} \varphi(t) \right)^2$$

Metoda analityczna – przykład: mechanizm korbowo-wodzikowy

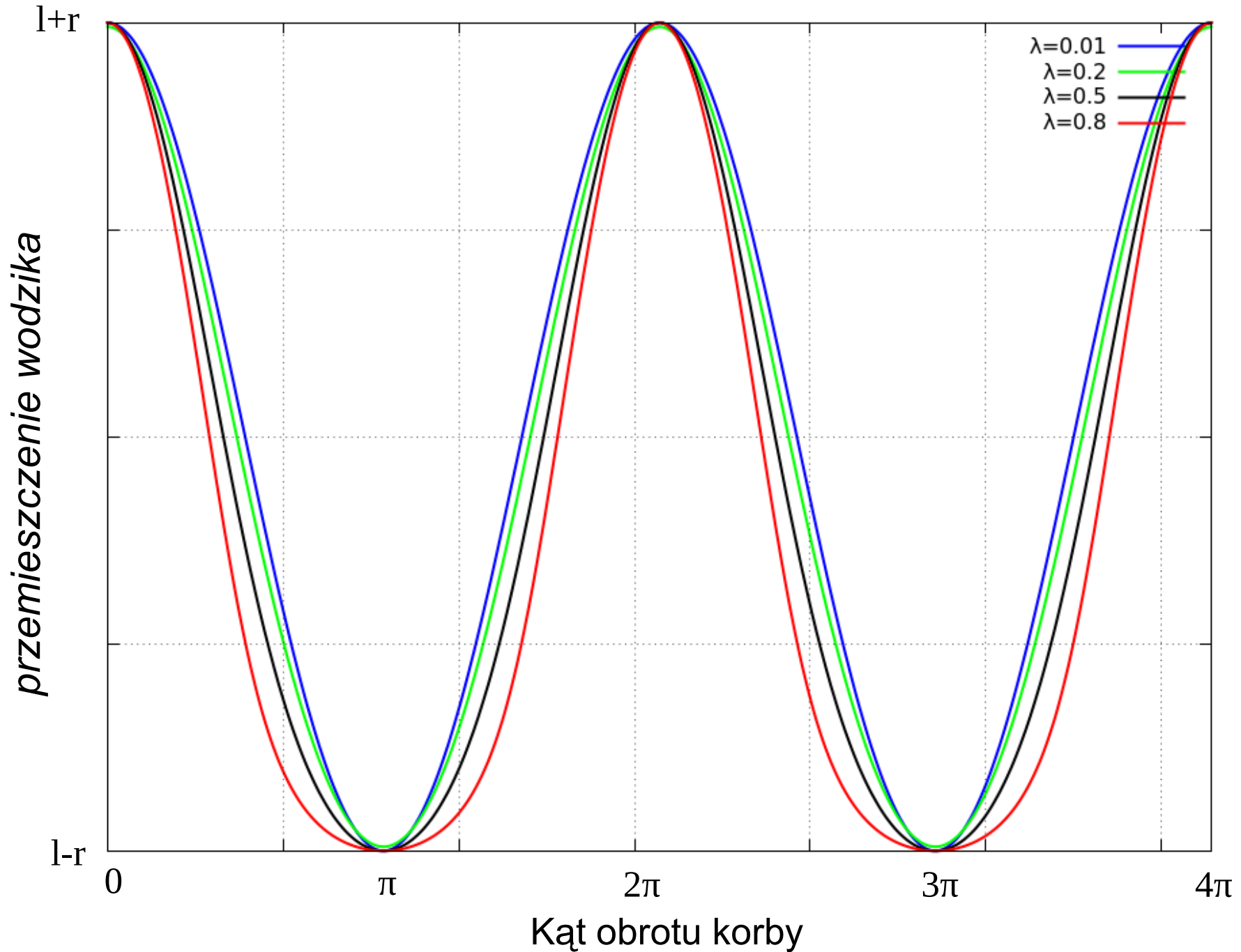

Metoda analityczna – przykład: mechanizm korbowo-wodzikowy

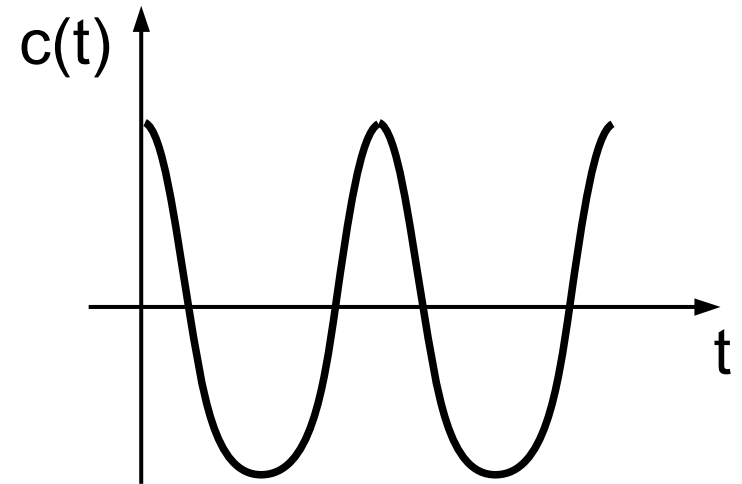
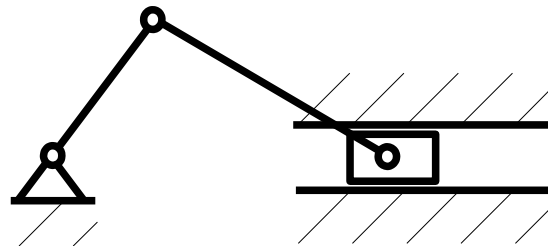
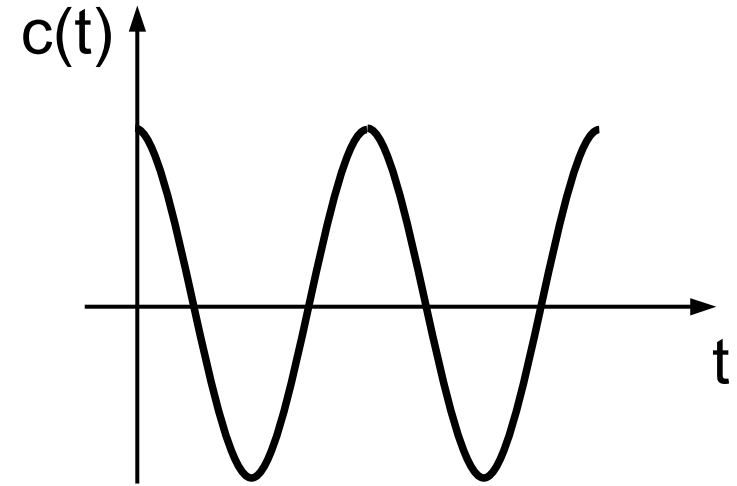
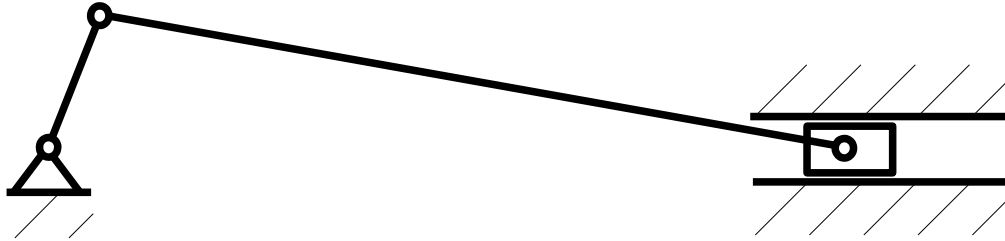

Polecany artykuł: <http://www.enginebuildermag.com/2016/08/understanding-rod-ratios/>

Metoda analityczna – przykład: mechanizm korbowo-wodzikowy

ruch korbowodu

$$\varphi_b(t) = -\arcsin(\lambda \sin \varphi(t))$$

$$\omega_b(t) = \frac{d\varphi_b(t)}{dt} = \frac{-\lambda \dot{\varphi}(t) \cos \varphi(t)}{\sqrt{1 - \lambda^2 \sin^2 \varphi(t)}}$$

$$\varepsilon_b(t) = \frac{d\omega_b(t)}{dt} = -\frac{\lambda \cos(\varphi(t)) \left(\frac{d^2}{dt^2} \varphi(t) \right)}{\sqrt{1 - \lambda^2 \sin(\varphi(t))^2}} + \frac{\lambda \sin(\varphi(t)) \left(\frac{d}{dt} \varphi(t) \right)^2}{\sqrt{1 - \lambda^2 \sin(\varphi(t))^2}} - \frac{\lambda^3 \cos(\varphi(t))^2 \sin(\varphi(t)) \left(\frac{d}{dt} \varphi(t) \right)^2}{\left(1 - \lambda^2 \sin(\varphi(t))^2 \right)^{3/2}}$$

Metoda analityczna – przykład: mechanizm jarzmowy

Dane:

$$|AB| = r$$

$e, f, \varphi(t)$

Szukane:

prędkość ω_2

i przyspieszenie

kątowe ε_2

członu ED

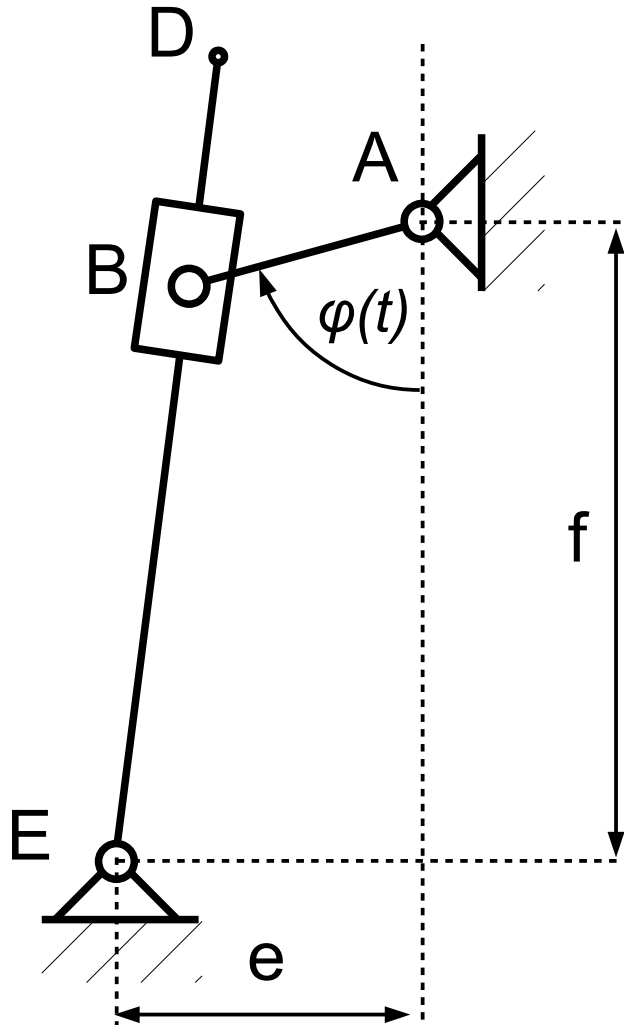

Metoda analityczna – przykład: mechanizm jarzmowy

Dane:

$$|AB| = r$$

$e, f, \varphi(t)$

Szukane:

prędkość ω_2

i przyspieszenie

kątowe ε_2

członu ED

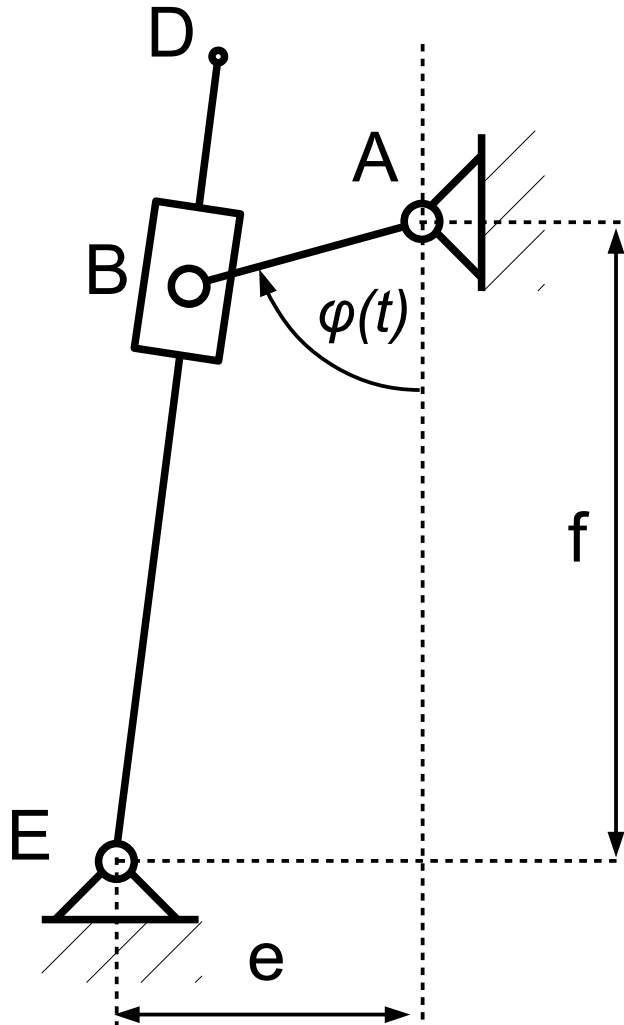

Metoda analityczna – przykład: mechanizm jarmowy

Dane:

$$|AB| = r$$

$e, f, \varphi(t)$

Szukane:

prędkość ω_2

i przyspieszenie

kątowe ε_2

członu ED

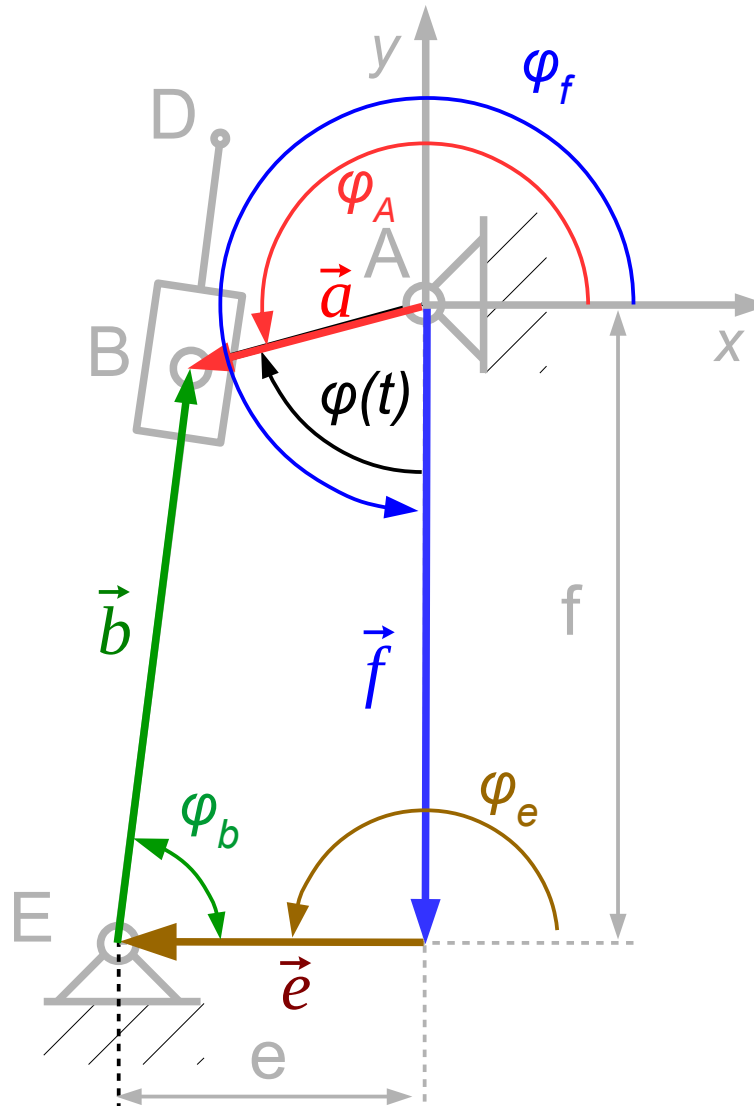

$$|\vec{a}| = r$$

$$\varphi_a(t) = 270^\circ - \varphi(t)$$

$$|\vec{b}| = b(t)$$

$$\varphi_b(t)$$

$$|\vec{e}| = e$$

$$\varphi_e = 180^\circ$$

$$|\vec{f}| = f$$

$$\varphi_f = 270^\circ$$

$$\vec{a} = \vec{b} + \vec{e} + \vec{f}$$

Metoda analityczna – przykład: mechanizm jarzmowy

Dane:

$$|AB| = r$$

$e, f, \varphi(t)$

Szukane:

prędkość ω_2

i przyspieszenie

kątowe ε_2

członu ED

$$|\vec{a}| = r$$

$$\varphi_a(t) = 270^\circ - \varphi(t)$$

$$|\vec{b}| = b(t)$$

$$\varphi_b(t)$$

$$|\vec{e}| = e$$

$$\varphi_e = 180^\circ$$

$$|\vec{f}| = f$$

$$\varphi_f = 270^\circ$$

$$\vec{a} = \vec{b} + \vec{e} + \vec{f}$$

Metoda analityczna – przykład: mechanizm jarzmowy

Dane:

$$|AB| = r$$

$e, f, \varphi(t)$

Szukane:

prędkość ω_2

i przyspieszenie

kątowe ε_2

członu ED

$$|\vec{a}| = r$$

$$\varphi_a(t) = 270^\circ - \varphi(t)$$

$$|\vec{b}| = b(t)$$

$$\varphi_b(t)$$

$$|\vec{e}| = e$$

$$\varphi_e = 180^\circ$$

$$|\vec{f}| = f$$

$$\varphi_f = 270^\circ$$

$$\vec{a} = \vec{b} + \vec{e} + \vec{f}$$

$$x: r \cos(270^\circ - \varphi(t)) = b(t) \cos \varphi_b(t) + e \cos 180^\circ + f \cos 270^\circ$$

$$y: r \sin(270^\circ - \varphi(t)) = b(t) \sin \varphi_b(t) + e \sin 180^\circ + f \sin 270^\circ$$

$$x: -r \sin \varphi(t) = b(t) \cos \varphi_b(t) - e$$

$$y: -r \cos \varphi(t) = b(t) \sin \varphi_b(t) - f$$

Metoda analityczna – przykład: mechanizm jarzmowy

$$\begin{aligned} e - r \sin \varphi(t) &= b(t) \cos \varphi_b(t) \\ f - r \cos \varphi(t) &= b(t) \sin \varphi_b(t) \end{aligned}$$

Metoda analityczna – przykład: mechanizm jarzmowy

$$\begin{aligned} e - r \sin \varphi(t) &= b(t) \cos \varphi_b(t) \\ f - r \cos \varphi(t) &= b(t) \sin \varphi_b(t) \end{aligned}$$

Metoda analityczna – przykład

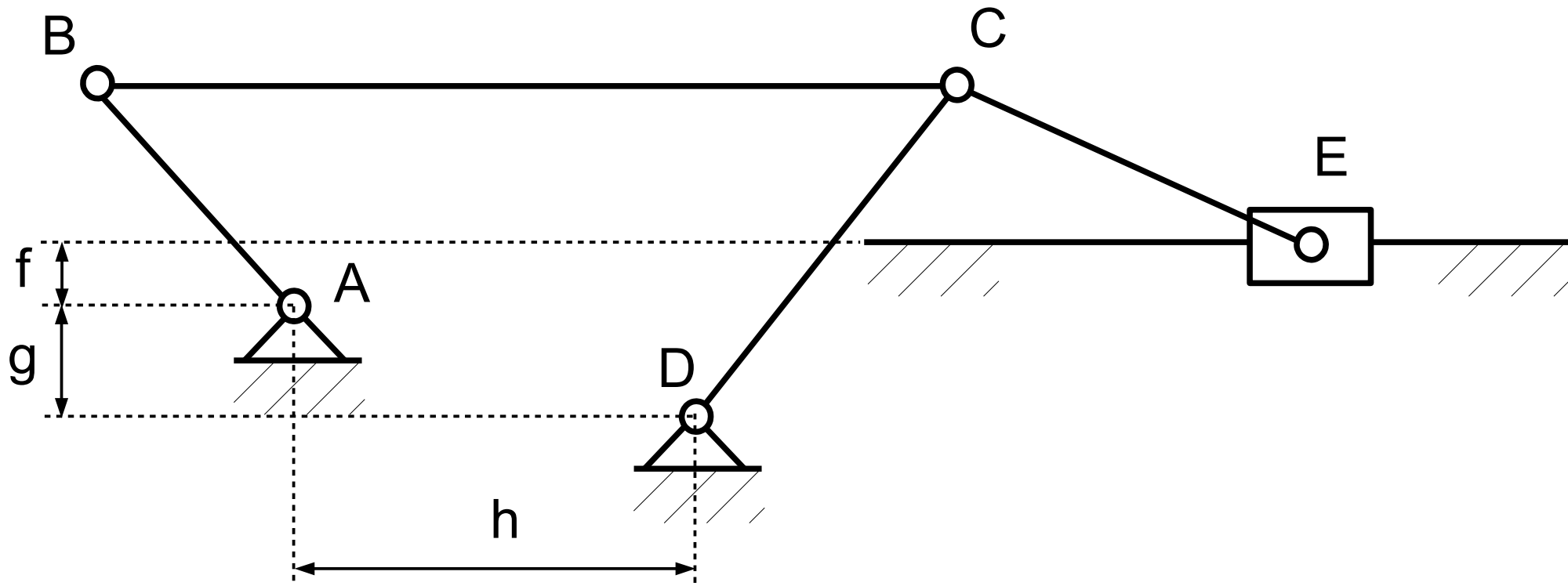

Oprogramowanie

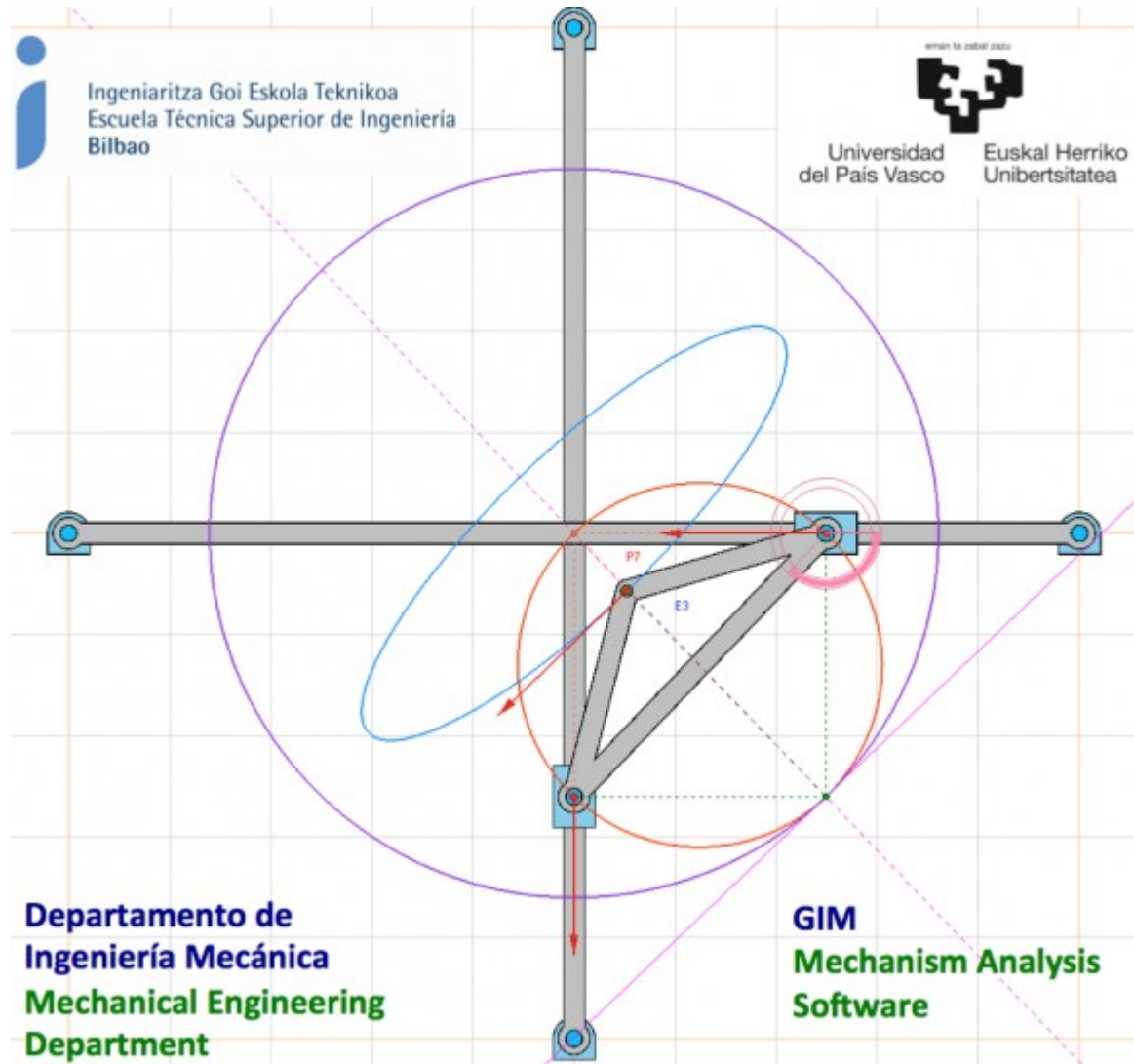

Mechanizmy krzywkowe

Inspiracje

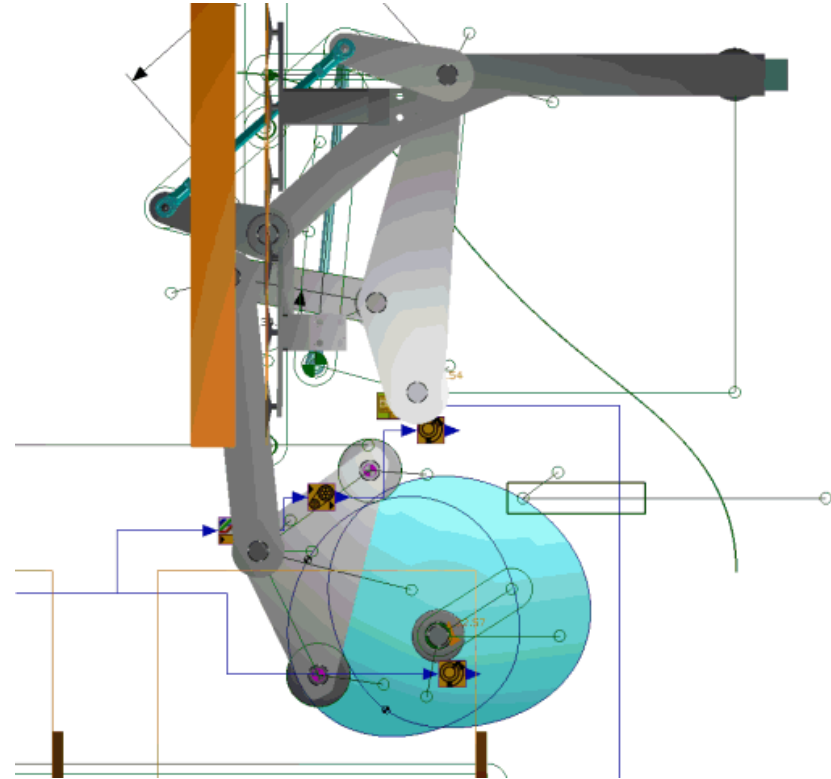
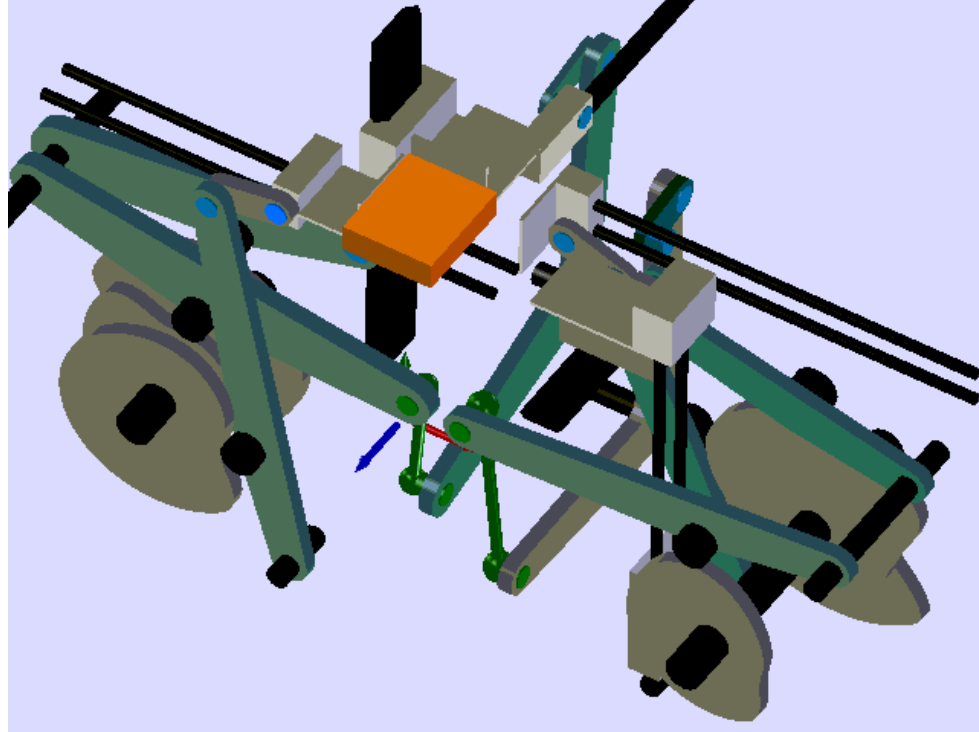

źródło: psmotion.com

Mechanizmy krzywkowe

Inspiracje w sztuce

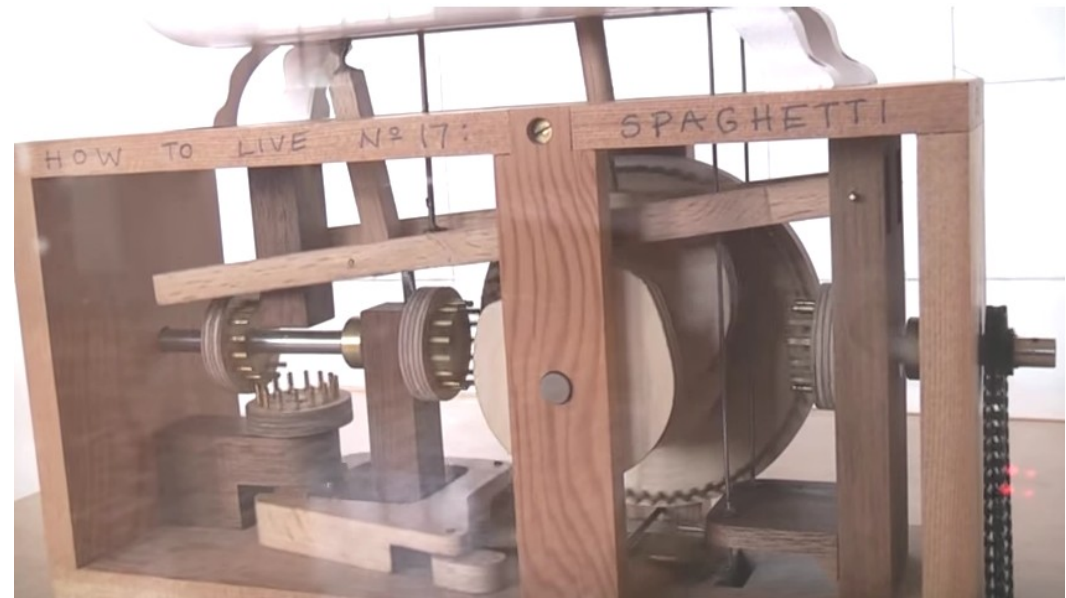

Mechanics Alive! Cabaret Mechanical
Theatre Automata Exhibition
<https://www.youtube.com/watch?v=kv1CpJi60xQ>

The "Draughtsman-Writer" automaton by Henri Maillardet

Mechanizmy krzywkowe

Podstawowe informacje

Mechanizm krzywkowy – mechanizm składający się z krzywki i popychacza tworzących parę kinematyczną wyższą klasy IV.

Krzywka porusza się najczęściej ruchem obrotowym (czasem postępowym, a popychacz ruchem postępowo zwrotnym (czasem wahadłowym).

zalety

- prosta konstrukcja,
- łatwość wykonania,
- dowolne wymiary,
- łatwość uzyskania skomplikowanych przebiegów.

wady

- niska wytrzymałość przy dużych obciążeniach,
- brak adaptacyjności

Mechanizmy krzywkowe

Podstawowe informacje

Podział mechanizmów krzywkowych:

płaskie / przestrzenne

z popychaczem centralnym / z popychaczem mimośrodowym

z zamknięciem kinematycznym / z zamknięciem siłowym

Mechanizmy krzywkowe

Przykłady popychaczy

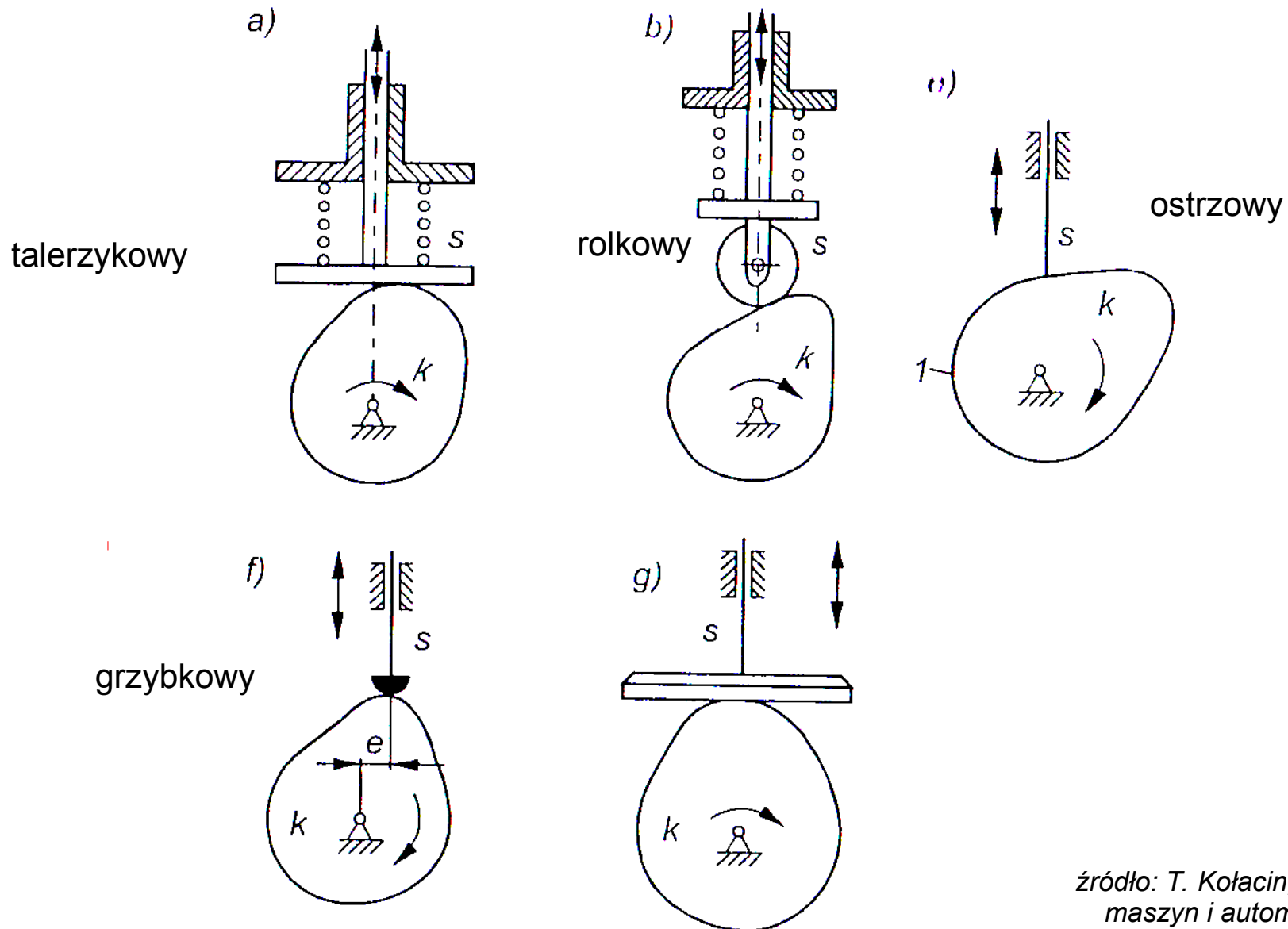

źródło: T. Kołacin, „Podstawy teorii maszyn i automatyki”, OW PW

Mechanizmy krzywkowe

Przykłady

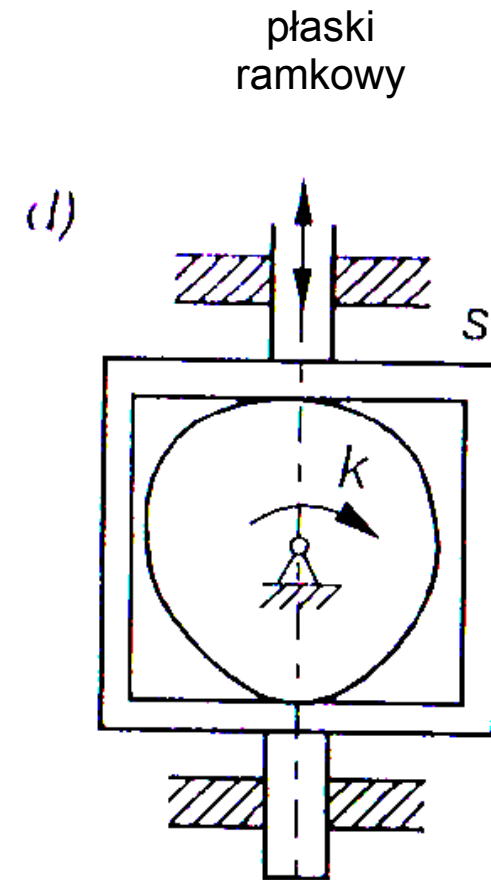
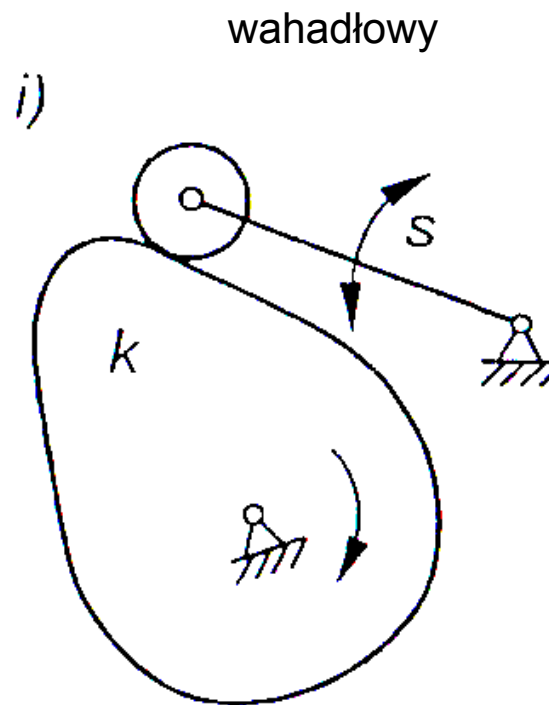
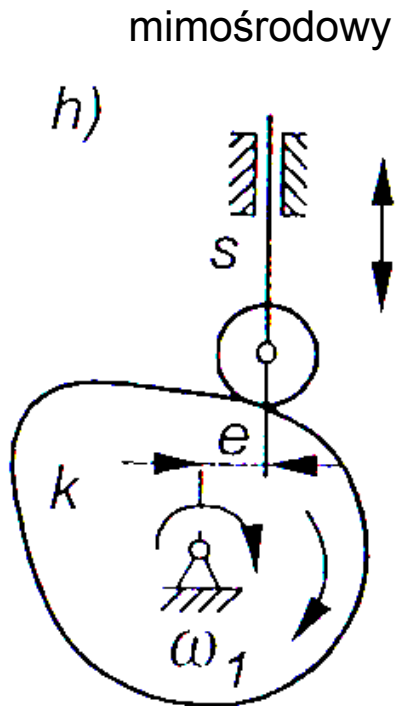

źródło: T. Kołacin, „Podstawy teorii maszyn i automatyki”, OW PW

Mechanizmy krzywkowe

Przykłady

przestrzenna
krzywka walcowa

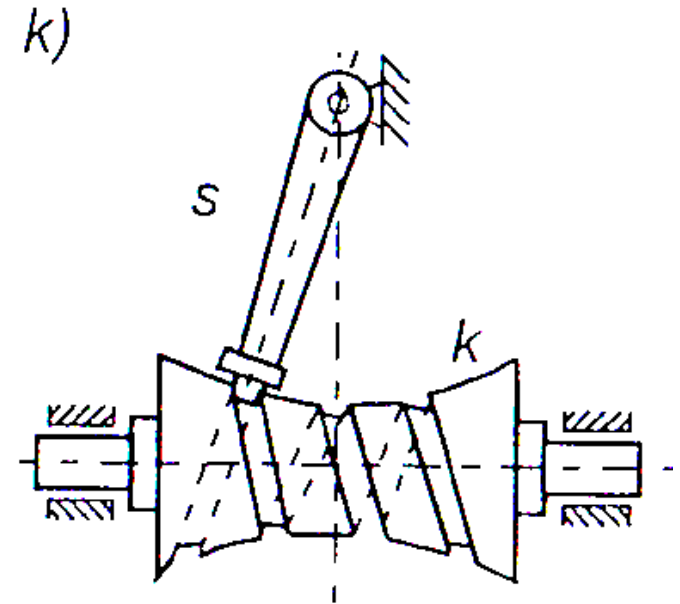
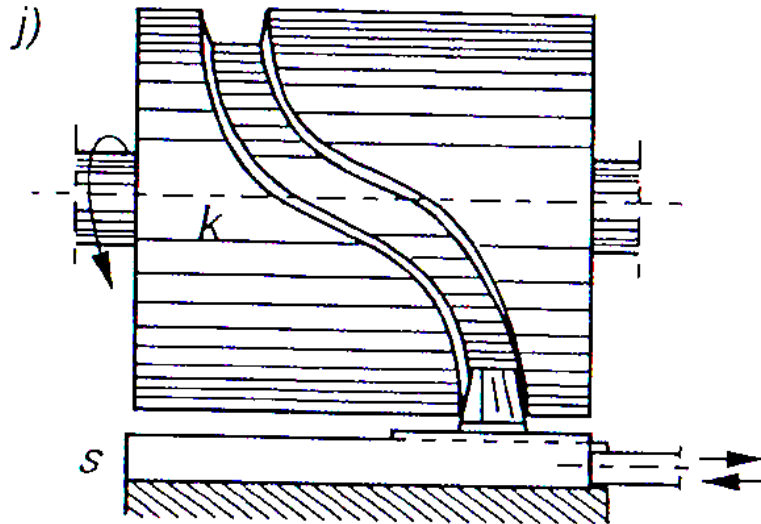

przestrzenna
krzywka
globoidalna

krzywka o ruchu
postępowym

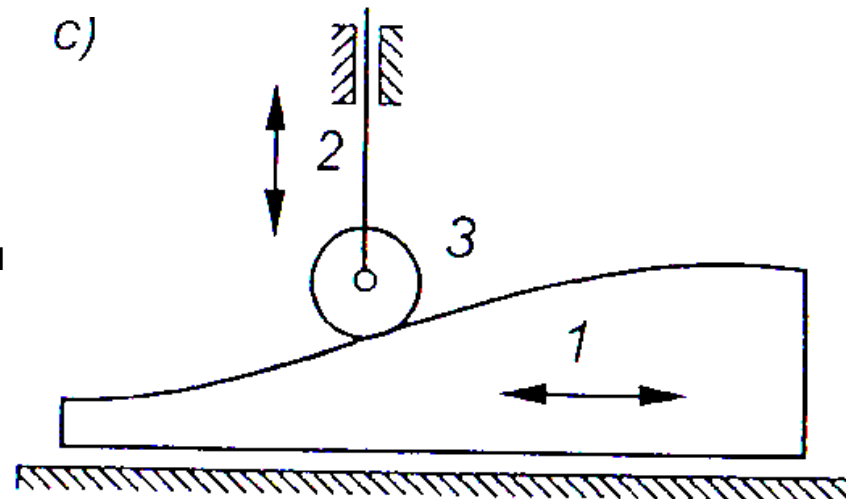

źródło: T. Kołacin, „Podstawy teorii maszyn i automatyki”, OW PW

Analiza i synteza mechanizmów krzywkowych

Analiza mechanizmu krzywkowego – wyznaczenie przebiegu przemieszczenia, prędkości i przyspieszenia popychacza w funkcji kąta obrotu krzywki dla zadanej konstrukcji i geometrii mechanizmu.

Synteza mechanizmu krzywkowego – zaprojektowanie geometrii krzywki dla danej konstrukcji mechanizmu krzywkowego w celu uzyskania pożądanego przebiegu przemieszczenia, prędkości lub przyspieszenia popychacza w funkcji kąta obrotu krzywki. Dodatkowo narzuca się pewne ograniczenia, np. maksymalny wznios popychacza, maksymalną prędkość lub przyspieszenie. Należy sprawdzić również trzecią pochodną wzniosu popychacza (udar), która powinna mieć skończone wartości.

Analiza mechanizmów krzywkowych

Analiza mechanizmu krzywkowego metodą wykreślną poprzez zastępowanie pary IV klasy parami V klasy.

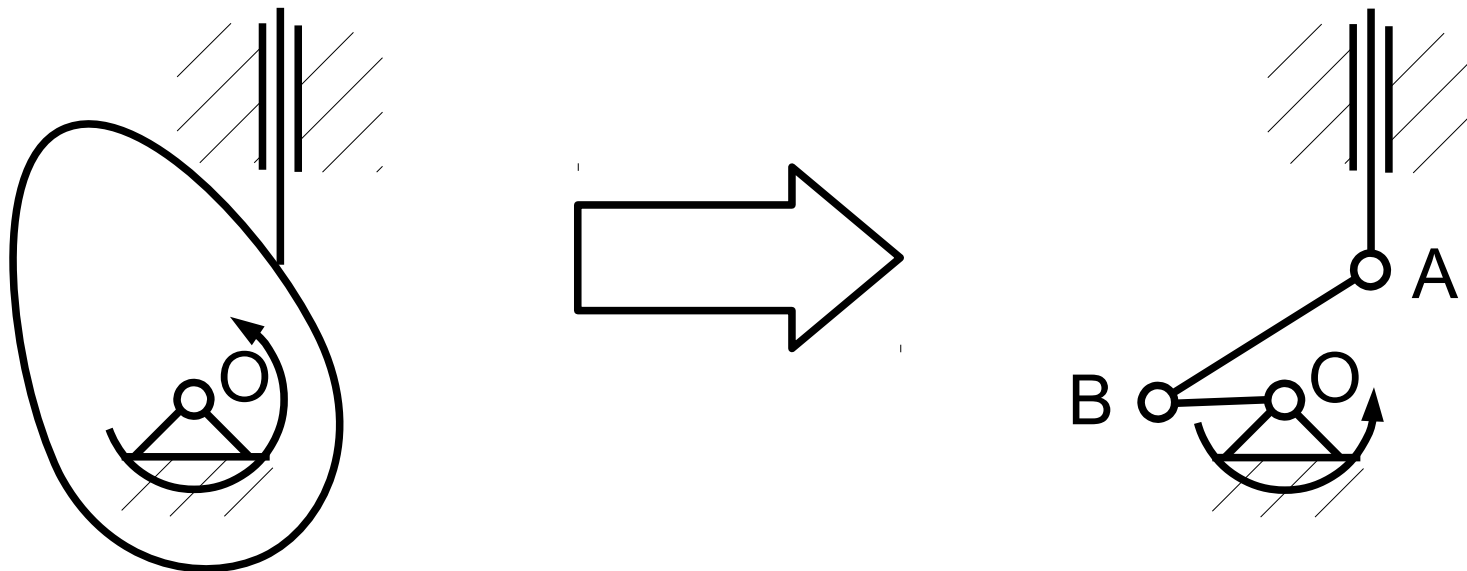

AB – promień krzywizny
krzywki w punkcie styku z
popychaczem

Analiza mechanizmów krzywkowych

Analiza mechanizmu krzywkowego metodą wykreślną poprzez zastępowanie par IV klasy parami V klasy.

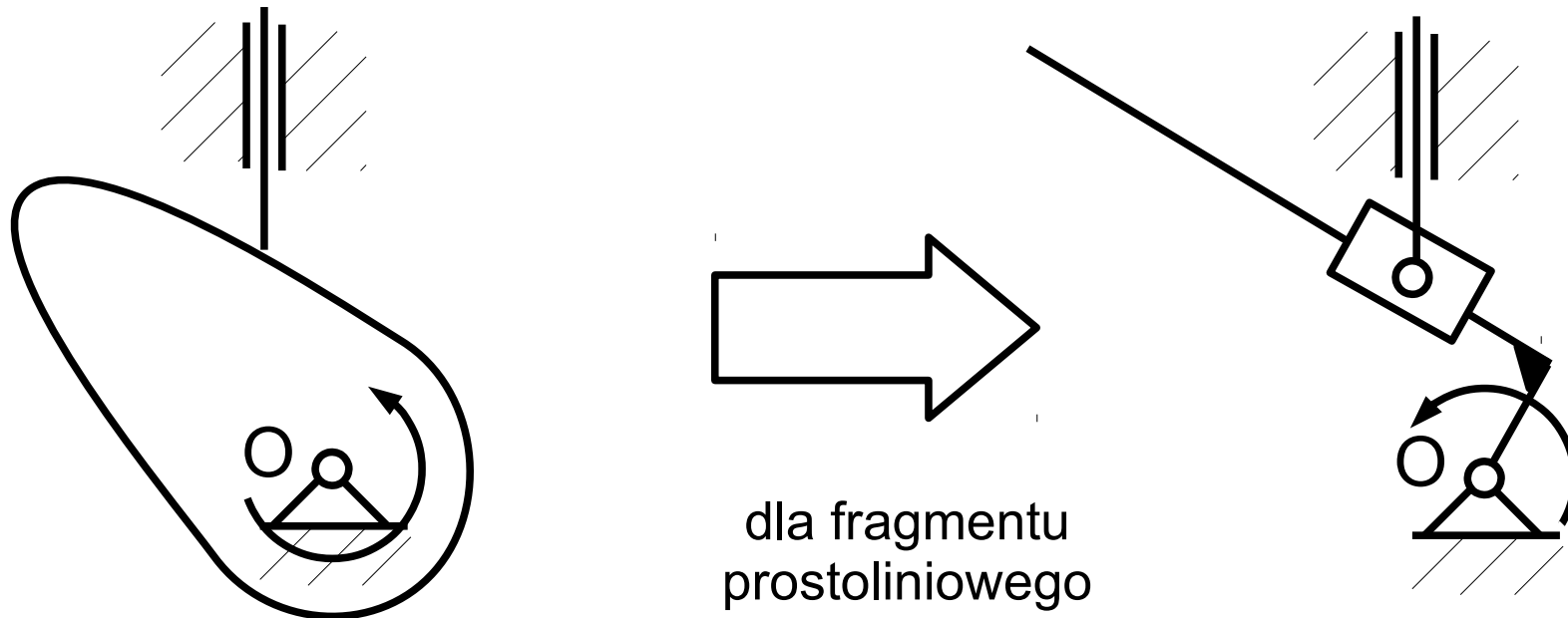

Analiza mechanizmów krzywkowych

Analiza mechanizmu krzywkowego poprzez graficzne kreślenie
wzniosu popychacza i graficzne różniczkowanie

Analiza mechanizmów krzywkowych

Analiza mechanizmu krzywkowego poprzez graficzne kreślenie wzniosu popychacza i graficzne różniczkowanie

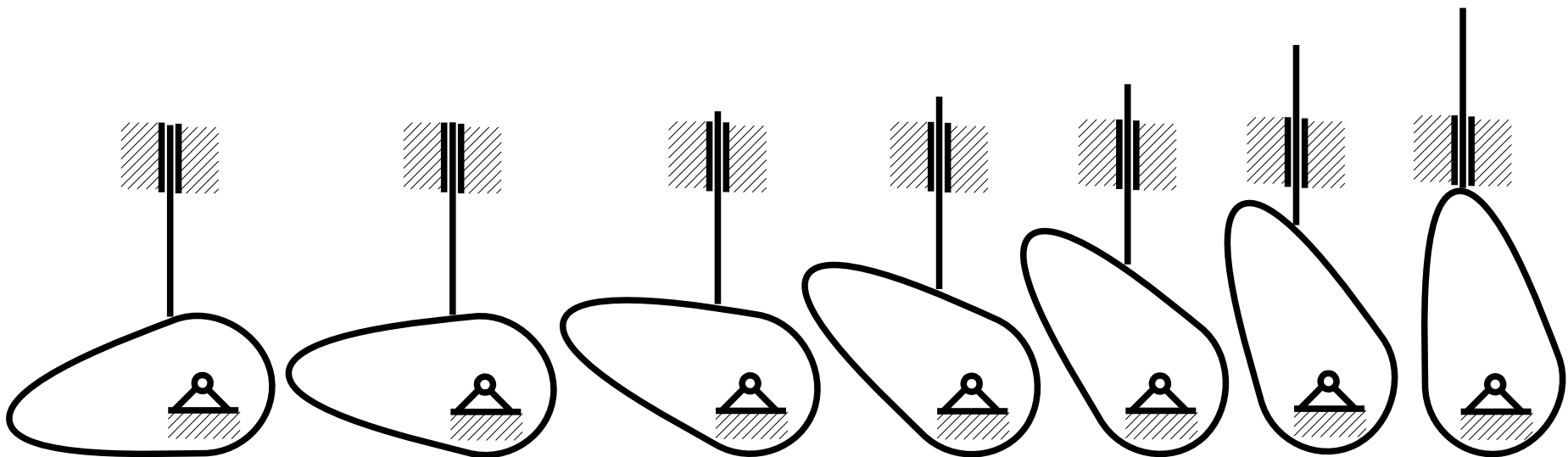

Analiza mechanizmów krzywkowych

Analiza mechanizmu krzywkowego poprzez graficzne kreślenie wzniosu popychacza i graficzne różniczkowanie

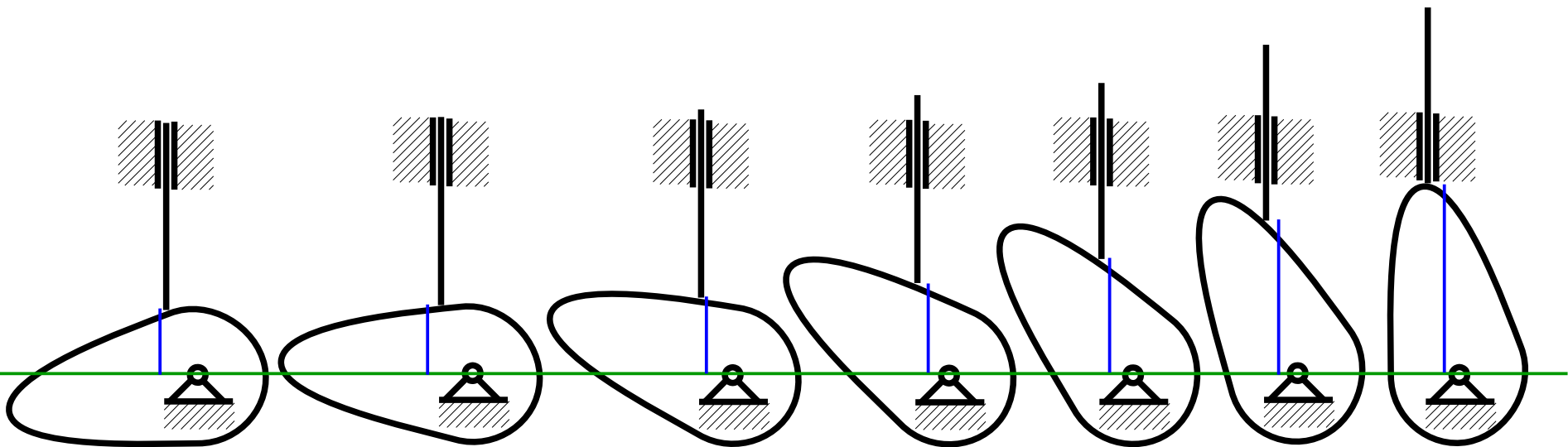

Analiza mechanizmów krzywkowych

Analiza mechanizmu krzywkowego poprzez graficzne kreślenie wzniosu popychacza i graficzne różniczkowanie

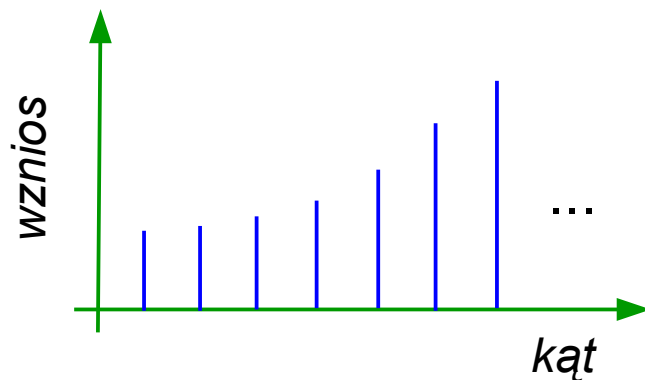
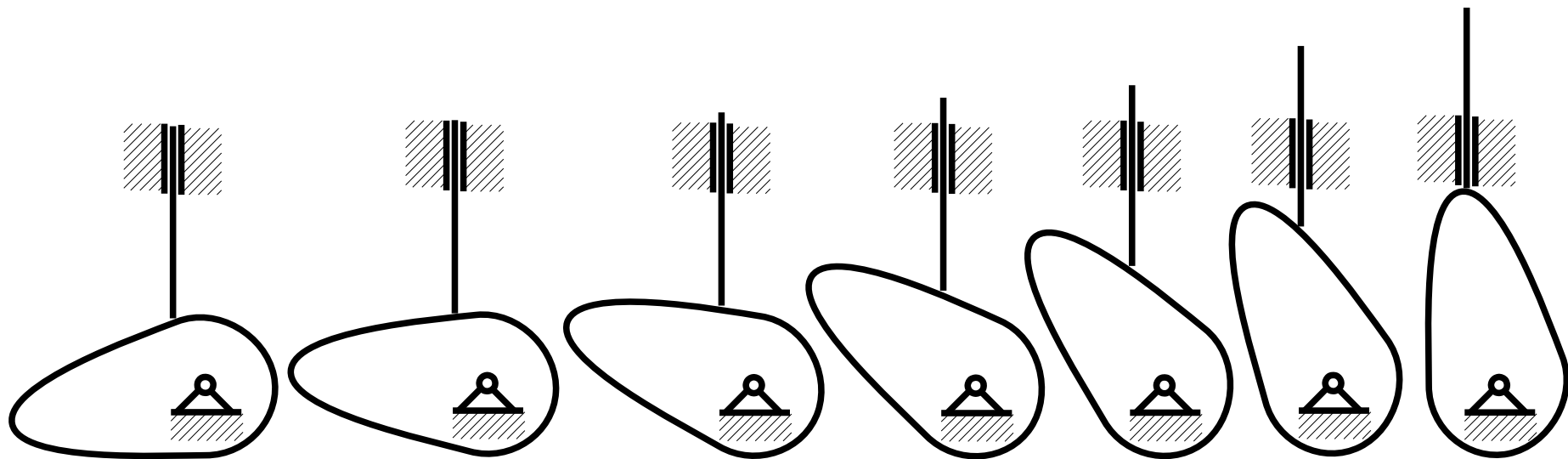

Analiza mechanizmów krzywkowych

Analiza mechanizmu krzywkowego poprzez graficzne kreślenie wzniosu popychacza i graficzne różniczkowanie

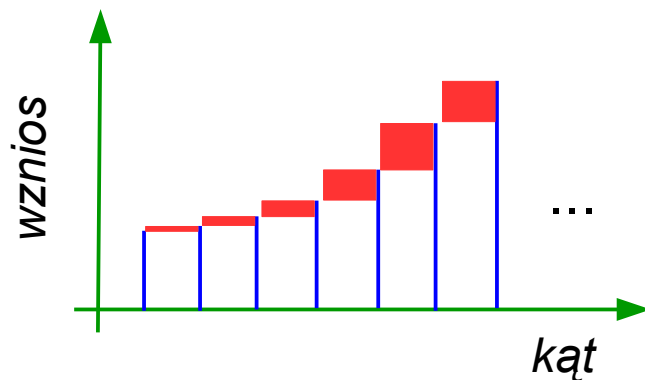
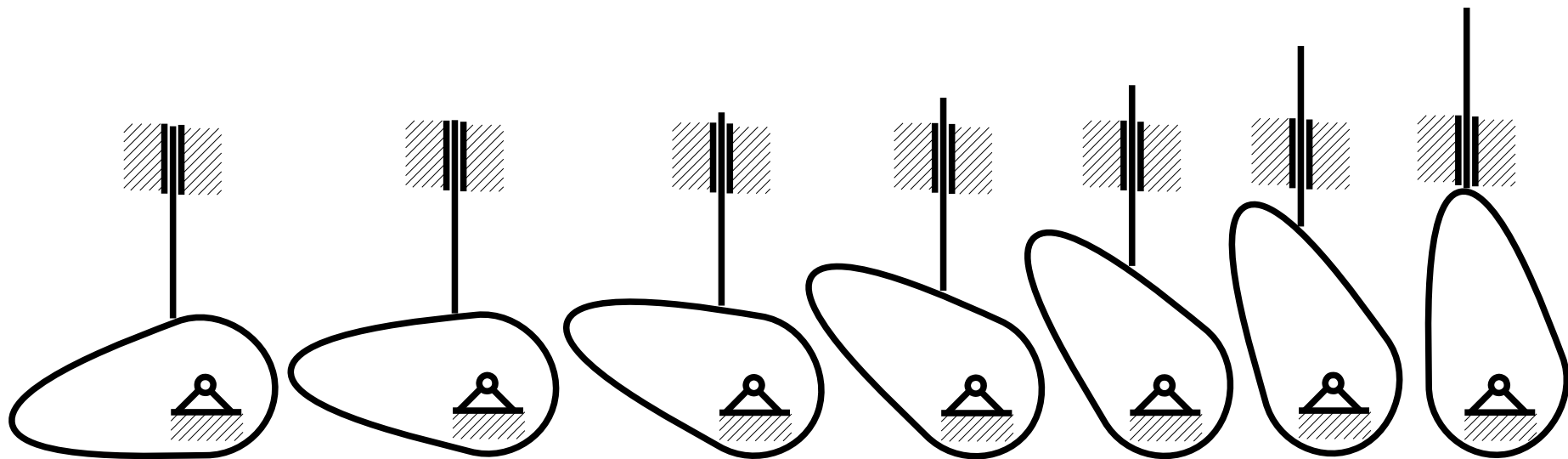

Analiza mechanizmów krzywkowych

Analiza mechanizmu krzywkowego poprzez graficzne kreślenie wzniosu popychacza i graficzne różniczkowanie

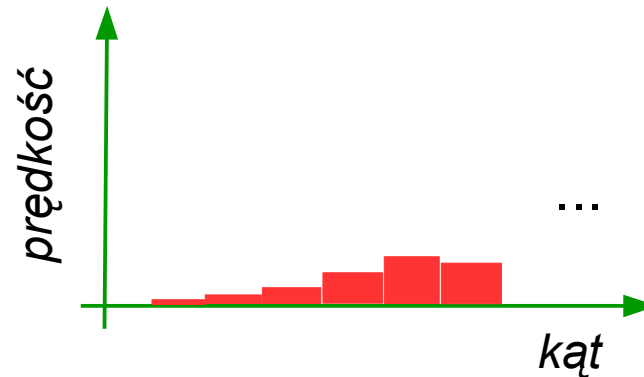
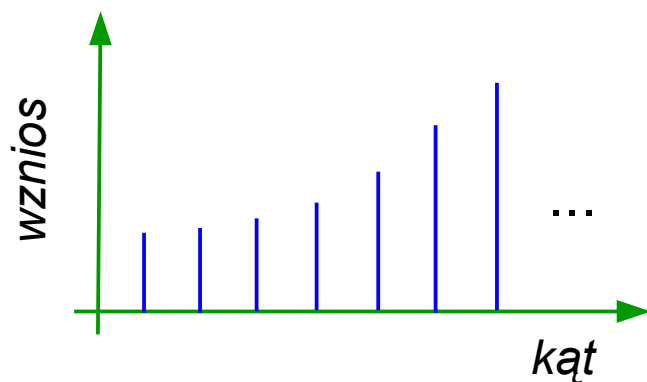
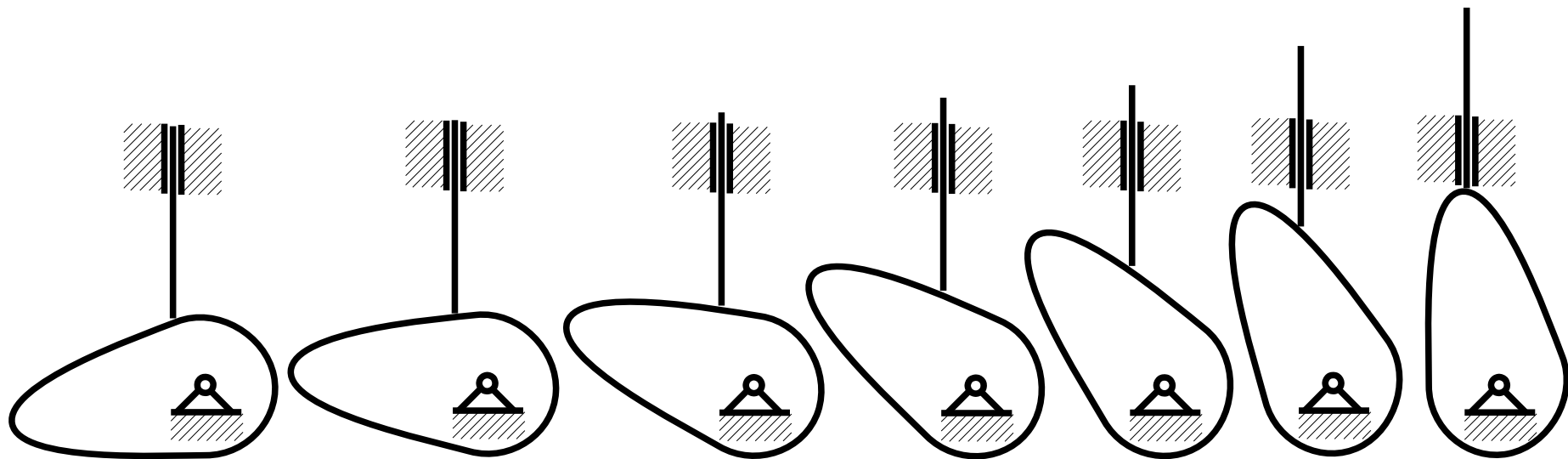

Analiza mechanizmów krzywkowych

Analiza mechanizmu krzywkowego poprzez graficzne kreślenie wzniosu popychacza i graficzne różniczkowanie

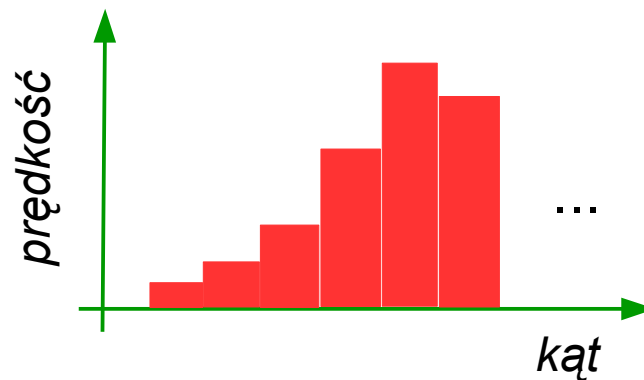
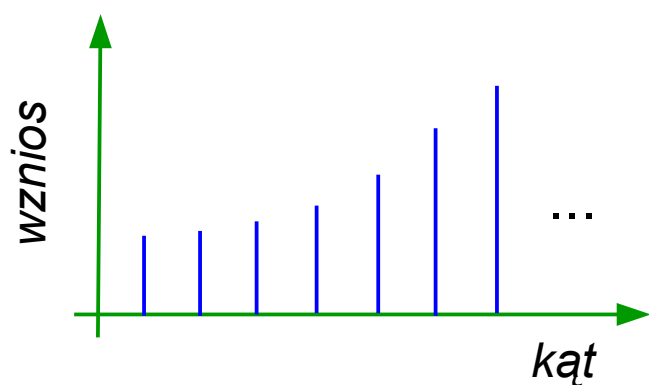
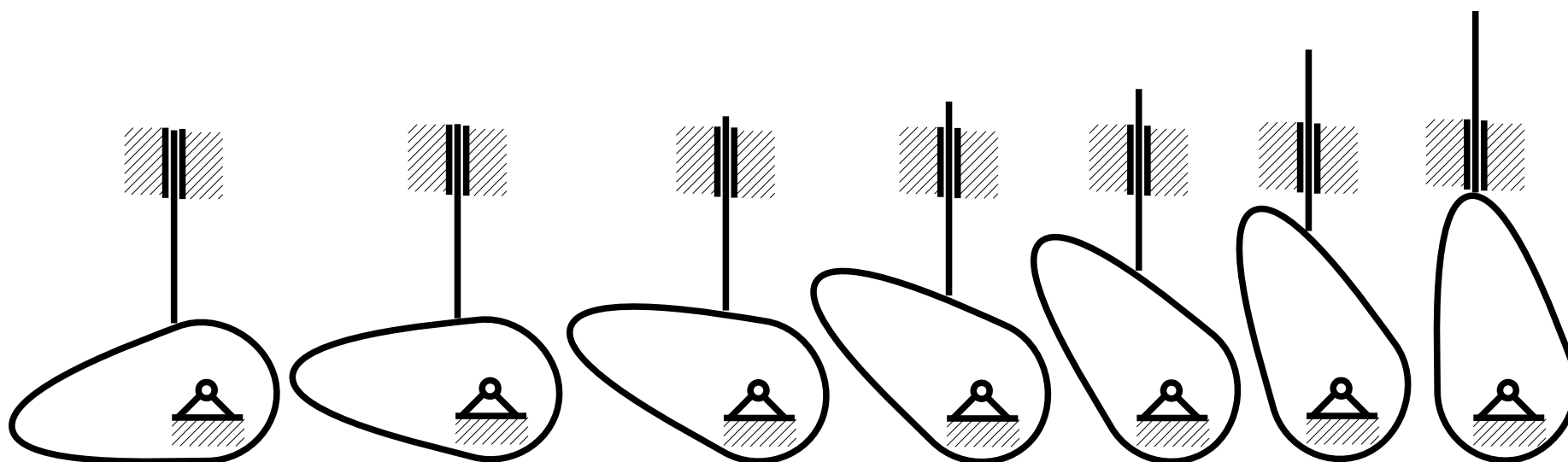

Analiza mechanizmów krzywkowych

Analiza mechanizmu krzywkowego poprzez graficzne kreślenie wzniosu popychacza i graficzne różniczkowanie

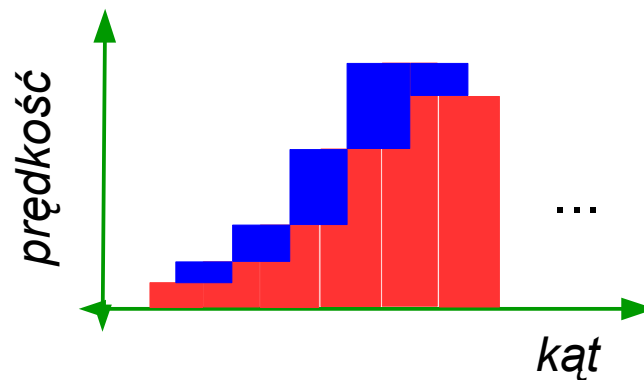
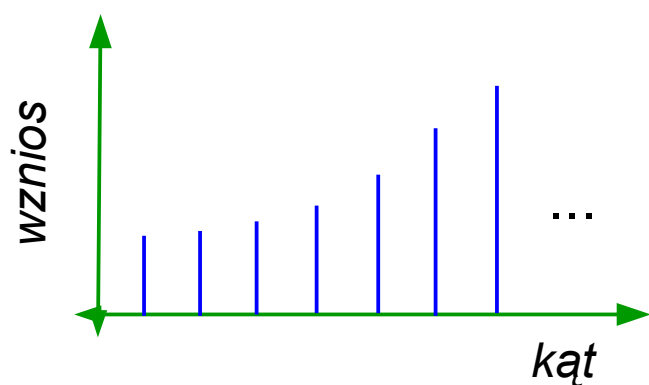
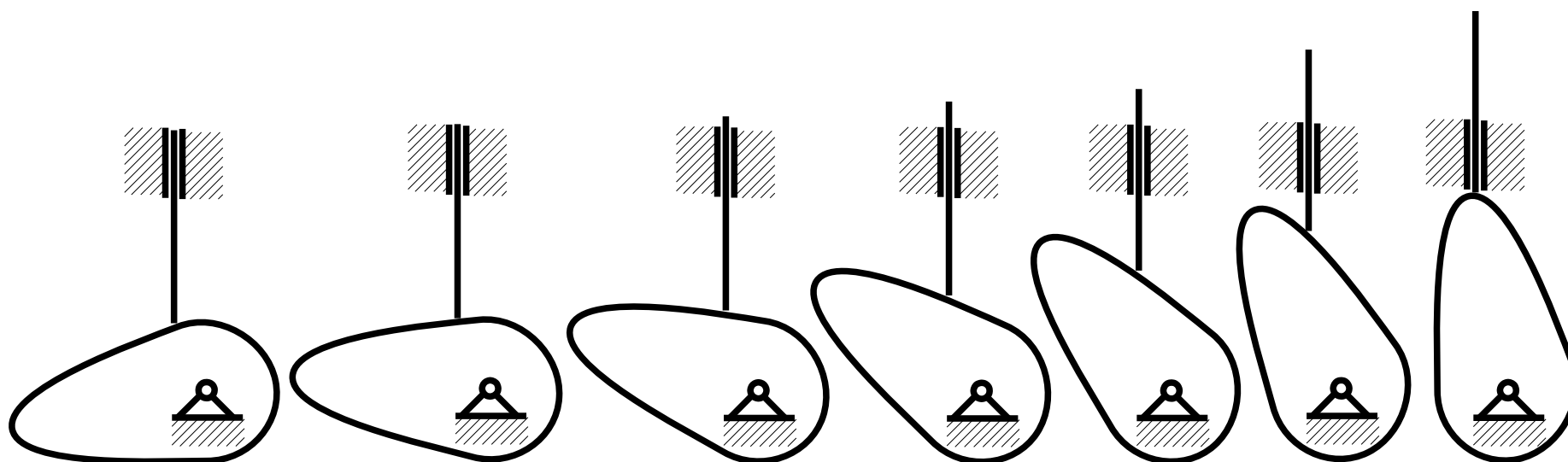

Analiza mechanizmów krzywkowych

Analiza mechanizmu krzywkowego poprzez graficzne kreślenie wzniosu popychacza i graficzne różniczkowanie

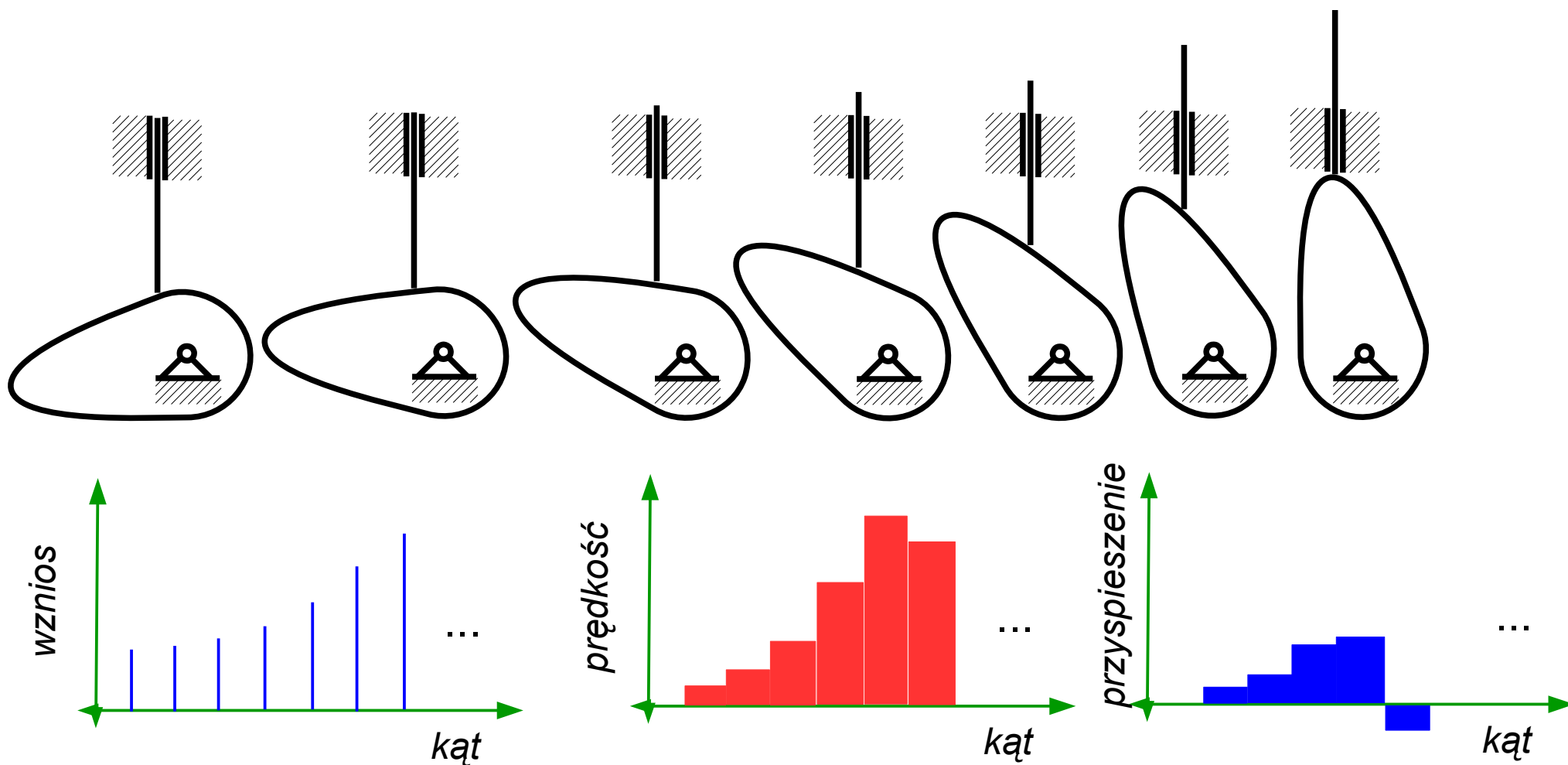

Analiza mechanizmów krzywkowych

Analiza mechanizmu krzywkowego poprzez graficzne kreślenie wzniosu popychacza i graficzne różniczkowanie

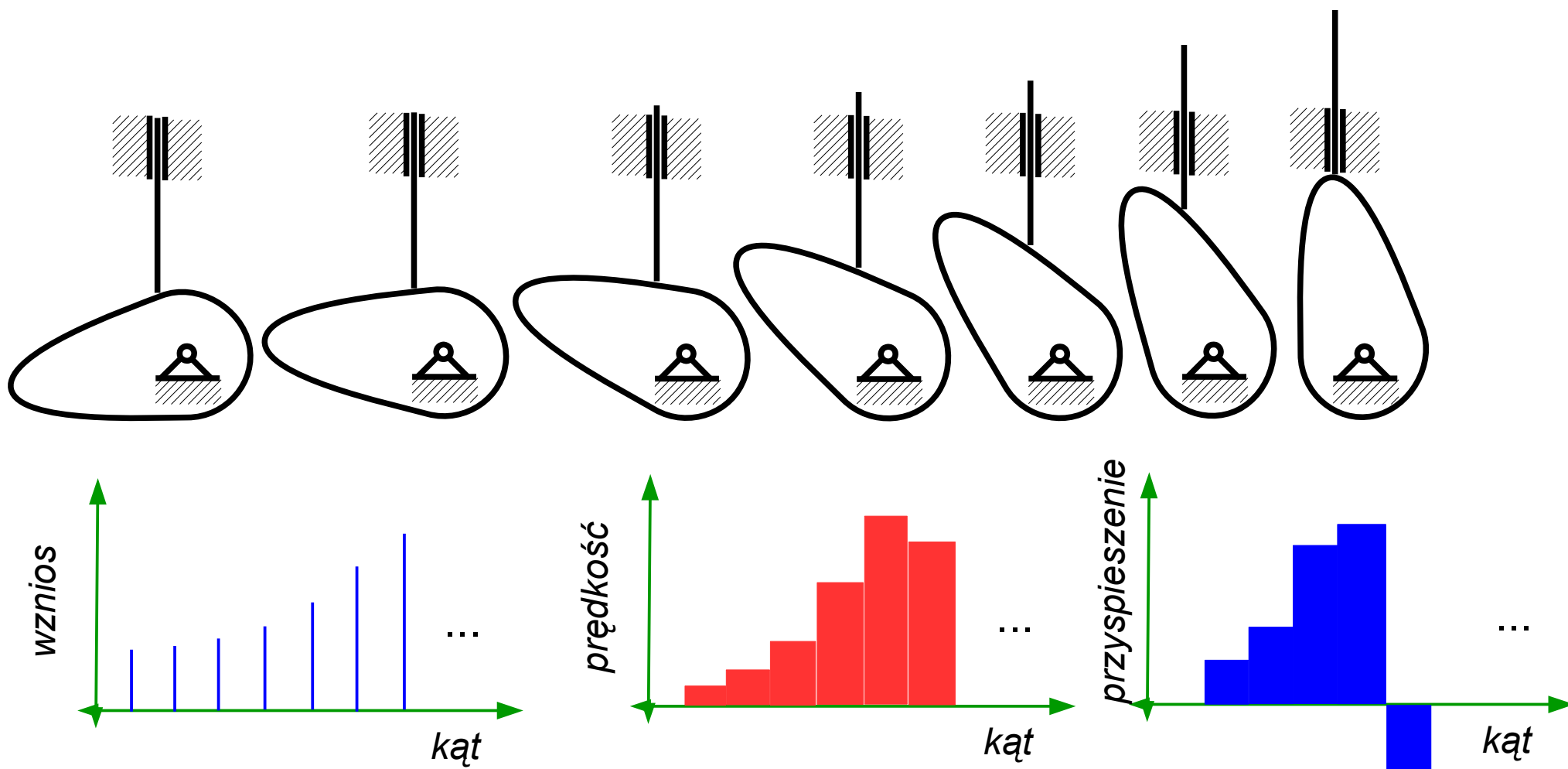

Analiza mechanizmów krzywkowych

Metoda analityczna

